

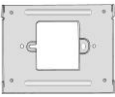





Composto da: Composed by: Composé par: Compuesto por:

Item	1SEK/ME	1SEK/MEC	Description
	1 SEM7ME	1 SEM7ME	Monitor a colori LCD 7" vivavoce con memoria video <i>Handsfree 7" LCD colour monitor with video memory</i> Vidéophone mains libre couleurs LCD 7" avec mémoire vidéo <i>Monitor manos libres en color LCD 7" con memoria video</i>
	1	1	Staffa per fissaggio del monitor a muro <i>Bracket for monitor wall mounting</i> Support pour fixation du moniteur au mur <i>Soporte por fijacion del monitor a muro</i>
	1 SEC/E	1 SEC/E	Modulo telecamera a colori con gruppo fonico <i>Color camera module with door speaker</i> Module caméra à couleurs avec module phonique <i>Módulo cámara a colores con grupo fónico</i>
	1 SEPS	1 SEA SED	Trasformatore di alimentazione <i>System power supply</i> Transformateur <i>Transformador</i>
	1	1	Tettuccio <i>Rain shelter</i> Visière parapluie <i>Visera antilluvia</i>
	8	8	Viti ed accessori di fissaggio <i>Fixing screws and accessories</i> Vis et accessoires pour montage au mur <i>Tornillos y accesorios de fijacion</i>
	1	1	Barra DIN per fissaggio alimentatore <i>DIN rail for power supply mounting</i> Rail DIN pour alimentation <i>Barra DIN para fijacion alimentador</i>

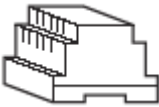
I Prima di procedere con l'installazione verificare che siano presenti tutti gli articoli mostrati sopra, altrimenti contattare il proprio distributore. Leggere attentamente le istruzioni di sicurezza contenute in questo manuale.

GB Check the box and make sure you have all of the part listed above otherwise please contact your local supplier. Please read carefully the safety instructions in this manual.

F Avant de commencer l'installation vérifier que tous les articles montrés ci dessus soient présent, si vous rencontrez le moindre problème, contactez votre revendeur. Il est impératif de lire le mode d'emploi et les instructions de sécurité contenues dans ce manuel.

E Antes de iniciar la instalación averiguar en la caja que estén presentes todos los artículos mostrados arriba, de otro modo contactar con el distribuidor. Leer cuidadosamente las instrucciones de seguridad contenidas en este manual.

I**Istruzioni di sicurezza**

Non installare vicino ad altri apparati elettronici come computer, TV, video registratori in quanto questi possono irradiare disturbi o interferenze all'unità. Non smontare il prodotto. Non sovraccaricare la linea di alimentazione o allungare i cavi. Non lasciar cadere le unità o sottoporle ad urti. Scollegare la linea di alimentazione principale se l'unità non è utilizzata per lunghi periodi. Non avvicinare alcuna fiamma libera ai dispositivi. Non posizionare oggetti contenenti acqua nelle vicinanze degli apparati sotto alimentazione. Non coprire le aperture di raffreddamento con vestiti, tende o altri oggetti. Quest'apparato è stato progettato per l'installazione in ambienti con clima moderato. Per scollegare l'unità si raccomanda di agire sull'interruttore di alimentazione generale descritto al paragrafo successivo.

Avvertenze di sicurezza

- L'installazione del prodotto deve essere eseguita solo da personale qualificato in accordo con le regole d'installazione vigenti.
- Il collegamento dell'alimentatore alla rete elettrica deve essere eseguito utilizzando cavi di 1mm di diametro (AWG18).
- Un interruttore di rete bipolare, con una separazione dei contatti di almeno 3mm in ciascun polo, deve essere incorporato nell'installazione elettrica dell'edificio.

Precauzioni

Verificare che tutti i cavi siano connessi correttamente prima di accendere il sistema. Non installare l'unità esterna in luoghi dove sia esposta alla luce diretta del sole o forti fonti luminose. Non installare l'unità esterna dove fosse esposta a polvere, forte umidità o pioggia diretta. Evitare anche posizioni dove il vetro di protezione per l'unità di ripresa possa divenire graffiato o sporcarsi. Non spruzzare liquidi sull'unità interna. Non installare in prossimità di acidi, ammoniaci o fonti di gas pericolosi (in quanto potrebbero causare esplosioni o danneggiamenti). Evitare anche posizioni d'installazione molto luminose per il monitor al fine di prevenire difficoltà di visualizzazione.

Cura e manutenzione

Non lasciare il prodotto in luoghi troppo caldi o troppo freddi. Temperature estremamente alte o basse possono accorciare il tempo di vita dei dispositivi elettronici. Inoltre alcuni particolari in plastica potrebbero deformarsi e causare malfunzionamenti. La caduta eventuale del dispositivo potrebbe pregiudicare il funzionamento. Le schede interne possono essere danneggiate da urti violenti. Non utilizzare o immagazzinare il prodotto in luoghi con polvere o troppo sporchi. Non utilizzare solventi o detersivi troppo aggressivi sulla superficie del prodotto. Per la pulizia impiegare semplicemente un panno soffice.

GB**Safety Instructions**

Do not install close to other electronic equipment such as computers, TV set, video recorder as this may cause radiated interference to the unit. Do not disassemble the unit. Do not overload mains wall outlets or extend cables. Do not drop or shock the unit. Disconnect the power line from mains when unit is not used for long periods. Do not place any naked flames (e.g. lighted candles) on the apparatus. Do not place objects filled with water (e.g. flower vases) on the apparatus. Do not cover the ventilation holes with clothing, paper, curtains etc. This apparatus is designed for moderate climates. To disconnect or isolate the unit operate on the main system switch described here below.

Important safety instructions

- Installation shall be carried out from skilled persons in accordance with all the applicable installation rules.
- Connection to the mains shall be done using 1mm diameter (AWG18) conductors.
- An all-pole mains switch, with a contact separation of at least 3mm in each pole, shall be incorporated in the electrical installation of the buildings.

Warnings

Check the cables are connected correctly and camera unit is firmly installed before power on the system. Do not install the outdoor unit where it will be exposed to direct sunlight or any strong reflected light. Do not install the outdoor unit where it will be subjected to dust, moisture or direct rain. Do not install the outdoor unit in a location where the lens filter is likely to get scratched or very dusty. Do not spray liquids on the indoor unit. Do not install near acid oxides, ammonia, or any harmful gas (it might cause explosions or damages). Avoid also extremely bright locations for the indoor unit as the screen picture quality will be adversely affected.

Care and maintenance

Do not store in area particularly hot or cold. Extreme hot or cold temperatures can shorten the life of electronic devices and can distort/melt certain plastics or may cause malfunction. Eventual dropping can result in failure to operate. Circuit boards can crack and may not survive the impact. Do not use or store in areas of high levels of dirt or dust. The electronics may be contaminated. Any moving parts will wear prematurely. Do not use harsh chemicals, cleaning solvents or strong detergents. To clean, wipe with a damp cloth from time to time.

F**Instructions de sécurité**

Ne pas installer proche d'une source de radiation comme ordinateur, appareil télé, enregistreur numérique. Ceux-ci peuvent provoquer dérangements ou interférences à l'appareil. Ne pas démonter les modules. Ne pas surcharger la ligne d'alimentation ou allonger les câbles. Ne pas laisser tomber au sol l'unité ou la soumettre aux chocs. Ne pas obturer les orifices de ventilation. Il est recommandé de déconnecter du réseau le système s'il n'est pas utilisé pendant une très longue période. Ne pas placer en proximité de liquide ou de conteneur contenant du liquide. Ne pas couvrir. Ce produit est développé pour des climats modérés. Pour disjoindre l'unité il se recommande d'agir sur l'interrupteur d'alimentation générale décrit au paragraphe suivant.

Instructions de sécurité

- L'installation du produit doit être exécutée seulement par du personnel qualifié en accord avec les règlements en vigueur.
- La connexion au réseau électrique doit être exécutée en utilisant des câbles de 1mm de diamètre (AWG18).
- Un interrupteur de réseau bipolaire, avec une séparation des contacts au moins 3 mm sur chaque pôle doit être incorporé dans l'installation électrique du bâtiment.

Précautions

Avant la mise en service de l'installation, vérifier que les câbles soient correctement branchés. Ne pas installer la platine de rue face au soleil ou en direction d'une source lumineuse importante. Ne pas installer l'unité extérieure où elle soit exposée à poussière, humidité forte ou pluie directe. Éviter emplacement aussi où le verre de protection pour l'unité de prise puisse devenir griffé ou se salir. Ne pas getter de l'eau sur l'appareil. Ne pas installer en proximité d'élément oxydant, acide, ammoniac ou gaz nocifs et dangereux (en tout ce qu'ils pourraient causer des explosions ou endommagements). Éviter endroits d'installation extrêmement lumineux aussi pour l'écran afin de prévenir difficulté de visualisation.

Précautions et maintenance

Ne pas laisser le produit en endroits trop chauds ou trop froids. Températures extrêmement hautes ou basses peuvent raccourcir le temps de vie des dispositifs électroniques. En outre quelques détails en plastique pourraient se déformer et causer des mauvais fonctionnements. La chute éventuelle au sol du dispositif pourrait en compromettre le fonctionnement. Les fiches intérieures peuvent être endommagées par violent choc. Ne pas utiliser ou stocker le produit aux endroits où il y a poussière ou de toute façon trop sales. Ne pas utiliser solvants ou détergents trop agressifs sur la surface du produit. Pour sa propreté employer tout simplement un tissu moelleux.

E**Instrucciones de seguridad**

No instalar cerca de otros aparatos electrónicos como ordenadores, television, vídeo grabadores en cuánto éstos pueden irradiar molestias o interferencias a la unidad. No desmonte el producto. No sobrecargue la línea de alimentación o alargar los cables. No dejar caer la unidad o someterla a choques. Desconectar la línea de alimentación principal si la unidad no es utilizada por largos periodos. No acerque alguna llama libre a los aparatos. No posiciónen objetos con líquidos en proximidad de los aparatos bajo alimentación. No cubra las aberturas de enfriamiento con ropa, cortinas u otros objetos. Este aparato ha sido planeado por la instalación en entornos con clima moderado. Para desconectar la unidad se recomienda de actuar sobre el interruptor de alimentación general descrito en el párrafo siguiente.

Advertencias de seguridad

- La instalación del producto tiene que ser ejecutada por personal calificado según las normas vigentes.
- La conexión a la red eléctrica tiene que ser ejecutada utilizando cables de 1mm de diámetro (AWG18).
- Un interruptor bipolar, con una separación por lo menos de 3 mm, en cada polo, tiene que incorporarse en la instalación eléctrica del edificio.

Precauciones

Averiguar que todos los cables sean conectados correctamente antes de poner en marcha el sistema. No instales la unidad externa en lugares donde sea expuesta a la luz directa del sol o a fuentes luminosas. No instale la unidad externa en caso de que sea expuesta a polvo, fuerte humedad o lluvia directa. No instale la unidad externa donde el vidrio de protección de la cámara pueda rayarse o ensuciarse. No rocíe líquidos sobre la unidad interior. o instales en proximidad de ácidos, amoníaco o fuentes de gases peligrosos (en cuánto pudieran causar estallidos o perjuicios). También evitar posiciones de instalación extremadamente luminosa por el monitor para evitar dificultad de visualización.

Cuidado y mantenimiento

No dejar el producto en lugares demasiado calientes o demasiado fríos. Temperaturas extremadamente altas o bajas pueden reducir el tiempo de vida de los aparatos electrónicos. Además algunas partes de plástico podrían deformarse y causar funcionamientos defectuosos. La caída eventual del aparato al suelo podría perjudicar su correcto funcionamiento. Las fichas interiores pueden ser perjudicadas por choques violentos. No utilice o almacene el producto en lugares con polvo o en todo caso con demasiada suciedad. No utilice disolventes o detergentes demasiado agresivos sobre la superficie del producto. Para su limpieza emplear sencillamente un paño suave.

I
DESCRIZIONE DEL PRO-
DOTTO
Unità interna

GB
PRODUCT'S DESCRIP-
TION
Indoor unit

F
DESCRIPTION DU PRO-
DUIT
Unité intérieure

E
DESCRIPCIÓN DEL PRO-
DUCTO
Unidad interior

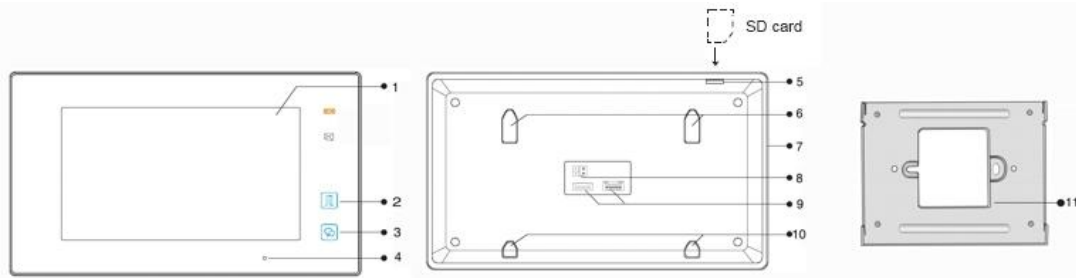

1. Schermo LCD-TFT 7"
2. Apertura serratura
3. Tasto attivazione della conversazione / auto accensione
4. Microfono
5. Porta per scheda di memoria uSD
6. Punti superiori per aggancio staffa
7. Altoparlante
8. Terminali di connessione
9. Dip-switch e connettori espansione
10. Punti inferiori per aggancio staffa
11. Staffa fissaggio

1. 7" LCD-TFT monitor screen
2. Electric door lock release
3. Talk / monitor activation button
4. Microphone
5. uSD memory card port
6. Higher mounting hook points
7. Speaker
8. Wiring connector
9. Dip-switches and expansion port
10. Lower mounting hook points
11. Mounting bracket

1. Moniteur LCD-TFT 7"
2. Déverrouillage gâche
3. Décroché / rattaché / autoallumage
4. Microphone
5. Porta mémoire uSD
6. Points supérieurs pour rattachement du support
7. Haut-parleur
8. Connecteur
9. Dip-switches et connecteurs pour expansion
10. Points inférieures pour rattachement du support
11. Support murale

1. Monitor LCD-TFT 7"
2. Abertura cerradura
3. Puesta en marcha conversación / autoencendido
4. Micrófono
5. Porta memoria uSD
6. Puntos superiores por enganche soporte
7. Altavoz
8. Conector
9. Dip-switches y conectores por expansión
10. Puntos inferiores por enganche soporte
11. Soporte mural

Unità esterna

Outdoor unit

Unité extérieure

Unidad externa

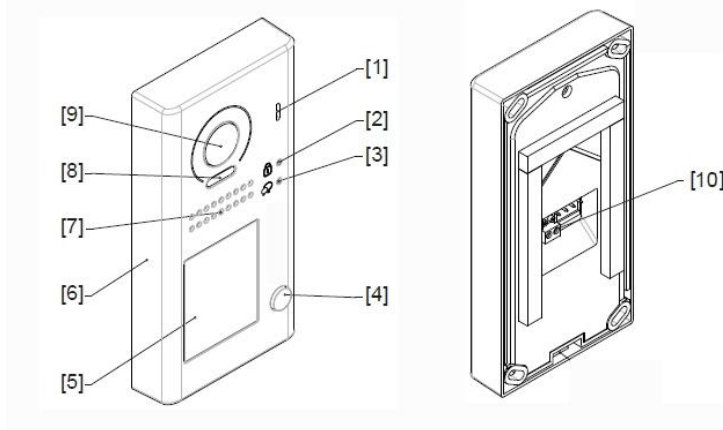

1. Microfono
2. Indicatore porta aperta
3. Indicatore chiamata in corso
4. Pulsante di chiamata
5. Cartellino
6. Pannello frontale
7. Altoparlante
8. Led per illuminazione notturna
9. Lente telecamera
10. Connettore

1. Microphone
2. Unlock indicator
3. Call indicator
4. Call button
5. Name plate
6. Front panel
7. Speaker
8. White LED's for night vision
9. Camera lens
10. Connector

1. Microphone
2. Indicateur porte ouverte
3. Indicateur appel en cours
4. Bouton d'appel
5. Porte étiquette
- 6.
7. Haut parleur
8. Led pour vision de nuit
9. Objectif de la caméra
10. Bornes

1. Micrófono
2. Indicador de puerta abierta
3. Indicador de llamada en progreso
4. Pulsador de llamada
5. Etiqueta
- 6.
7. Altavoz
8. Led para iluminación nocturna
9. Objetivo cámara
10. Conectores

I
INSTALLAZIONE

GB
INSTALLATION

F
INSTALLATION

E
INSTALACIÓN

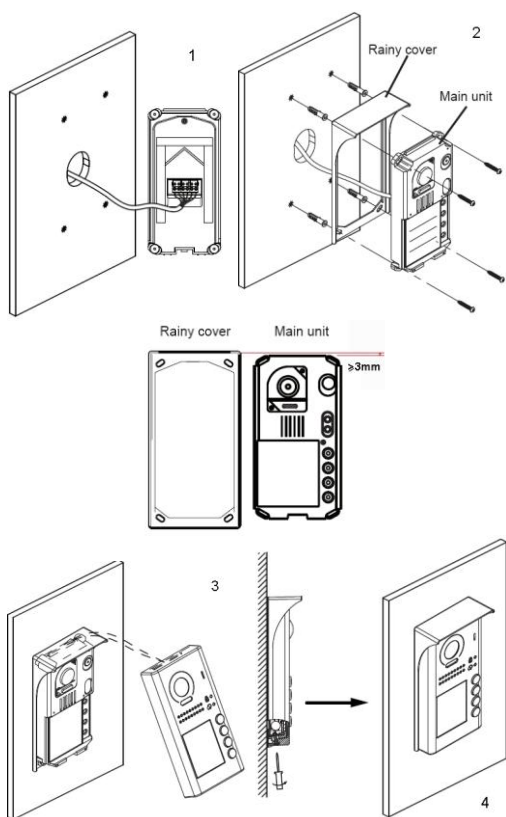

I

Posizionare la telecamera in modo che i raggi solari, o altre fonti luminose dirette o riflesse di forte intensità, non colpiscano l'obiettivo della telecamera. Si raccomanda di mantenere un'altezza da terra di circa 145-160cm per la telecamera e 145cm per il monitor. Mantenere una distanza maggiore di 3mm tra il tettuccio e la parte alta della pulsantiera.

GB

Place the camera so that it will not be under direct sun or reflected strong light. Recommended installation height is approximately 145-160cm for the outdoor unit and 145cm for monitor unit. Keep a distance of at least 3mm between the rain cover and the upper part of the door station.

F

Positionner la caméra de manière que les rayons directs ou indirecte de sources lumineuses ou solaires de forte intensité ne frappent pas l'objectif de la caméra. Il se recommande de maintenir une hauteur d'installation d'environ 145-160cm pour la caméra et 145cm pour le moniteur. Maintenir une distance plus grande de 3 mm entre le toit et la partie supérieure du panneau.

E

Posicionar la cámara de manera que los rayos solares u otras fuentes luminosas directos o reflejos de fuerte intensidad no golpeen el objetivo de la cámara. Se recomienda mantener una altura de instalación de cerca de 160cm por la cámara y 145cm por el monitor con respecto al suelo. Mantener una distancia mayor de 3 mm entre el techo y la parte superior del panel.

I

Fissare la staffa del monitor nella posizione desiderata utilizzando i tappi e le viti in dotazione (la staffa è compatibile anche con scatole da incasso tipo 503). Posizionare la staffa in modo che i fili di cablaggio possano passare attraverso l'apertura della staffa stessa. Dopo aver effettuato i collegamenti, avvicinare il monitor alla staffa e premere delicatamente in modo che le linguette della staffa entrino nelle apposite sedi presenti nella parte posteriore del monitor.

GB

Fix the wall mounting bracket in the best place by using 3 screws and plugs. After cable connecting has been done correctly, carefully place the indoor monitor against the bracket and gently push up the monitor so that the pins on the bracket engage in the slots on the rear of the monitor.

F

Fixer le support du moniteur dans la position souhaitée en utilisant les vis et les accessoires en dotation. Positionner le support de manière que les fils de câblage puissent passer à travers l'ouverture du support. Après avoir effectué les branchements, il faut rapprocher le moniteur du support et presser de manière que les languettes du support entrent dans les sièges appropriées de la partie postérieure du moniteur même.

E

Fijar el soporte del monitor en la posición deseada utilizando los accesorios en dotación. Después de haber efectuado las conexiones, posicionar el soporte de modo que los hilos de cableado puedan pasar por la abertura del soporte. Acercar el monitor al soporte y comprimir delicadamente de modo que las lengüetas del soporte entren en las adecuadas sedes situadas en la parte posterior del monitor.

I ISTRUZIONI DI INSTAL- LAZIONE

1. Collegare i terminali L1 e L2 del monitor alla telecamera ed all'alimentatore d'impianto seguendo gli schemi riportati di seguito.

2. Per il collegamento utilizzare conduttori della sezione corretta, come indicato nella tabella a pagina 9, prestando attenzione che questi non creino corto circuito nell'inserimento. Il collegamento tra monitor ed alimentatore, così come tra quest'ultimo e l'unità esterna, può essere realizzato senza rispettare alcuna polarità.

3. Configurare il dip-switches 6 (per la terminazione) presente sul retro del monitor come mostrato nelle pagine seguenti.

4. Configurare il jumper del posto esterno in funzione della modalità di apertura della serratura richiesta come descritto nella sezione successiva.

Una volta completata la configurazione dei prodotti è possibile dare alimentazione all'impianto. Fare riferimento alla sezione "Istruzioni di funzionamento" per la corretta configurazione dell'indirizzo e delle altre funzioni attraverso il menù OSD del monitor.

Si raccomanda di contattare il servizio tecnico ACI FARFISA nel caso di schemi d'impianto non inclusi in questo manuale.

GB INSTALLATION IN- STRUCTIONS

1. Connect the L1 and L2 terminals of the monitor to the camera and system power supply according to the wiring diagrams and wiring cross section as described on page 9.

2. Carefully insert the wires to the terminal, taking care that the 2 bare wires do not touch. Even the connection between monitor and power supply or between power supply and external unit are not – polarized.

3. Configure the dip-switch 6 on monitor's rear panel for line termination according to what shown on following pages.

4. Set outdoor camera's jumper according to requested door release mode as described below. Once all products are configured, it is possible to turn on power.

Please refer to "Operating instruction" section for correct ID and other functions setting through monitor's OSD menu.

It is strongly recommended to contact ACI FARFISA technical service in case of system diagrams not included in this manual.

F MODE D'INSTALLATION

1. Connecter les bornes de le moniteur (L1 et L2) à la caméra et l'alimentation du système selon les schémas suivants.

2. Pour la liaison utiliser deux conducteurs de la section correcte, comme indiqué dans le tableau à la page 9, en prêtant attention que ceux-ci ne créent pas des courts circuits dans l'insertion. La liaison entre le moniteur et alimentation et entre alimentation et unité extérieure peut être réalisée sans respecter la polarité.

3. Configurer le dip-switch 6 présent sur le moniteur pour la terminaison comme illustré sur les schémas suivants.

4. Représenter le jumper de la place extérieure dans la modalité d'ouverture de la serrure demandé comme décrit dans la section suivante.

Une fois complétée paramétrisation des produits, on peut mettre en marche l'appareil.

Faire référence à la section "Mode d'emploi" pour la configuration correcte de l'adresse et des autres fonctions par le menù OSD du moniteur.

Il se recommande de contacter le service technique de ACI FARFISA dans le cas de schémas d'installations pas inclus dans ce manuel.

E INSTRUCCIONES DE INSTALACIÓN

1. Conectar los terminales del monitor (L1 y L2) a la cámara y a la fuente de alimentación del sistema de acuerdo con los siguientes esquemas.

2. Por la conexión utilizar dos conductores de la sección correcta, como se indica en la tabla de la página 9, cuidando que estos no crean corto circuito en la inserción. El enlace entre monitor y alimentador y entre alimentador y unidad externa puede ser realizado sin respetar alguna polaridad.

3. Configurar el dip-switch 6 en el monitor como se indica en los esquemas siguientes.

4. Configurar el jumper de la unidad externa como se indica en las seccion siguiente.

Una vez completada la configuración de los productos, se puede poner en marcha el producto.

Hacer referencia a la sección "Instrucciones de funcionamiento" por la correcta configuración de la dirección y las otras funciones por el menù OSD del monitor.

Se recomienda de contactar el servicio técnico de ACI FARFISA en el caso de esquemas de instalación no incluidos en este manual.

Serratura elettrica

L'unità esterna dispone di

due terminali per l'apertura di una serratura in modalità CC. Serratura CC: in questo caso la serratura viene azionata dall'alimentatore del sistema (il consumo massimo è limitato a 12Vcc / 250mA).

Lo schema seguente mostra il collegamento di una serratura anche in presenza di un pulsante per l'apertura (EB). In questo caso il jumper dell'unità esterna deve essere in posizione 2-3.

Il valore del parametro **Unlock Mode** sulla pulsantiera deve essere lasciato su NO (default).

Electric door lock

The door station unit is equipped with terminals for DC or AC door lock release function.

DC locks: in this case the door lock release can be activated by system power supply (the maximum power consumption is limited to 12 Vdc / 250mA).

The following diagram shows how to connect one door lock even with exit button (EB).

In this case the camera's jumper must be in 2-3 position.

The value of **Unlock Mode** parameter on the door station must be left as NO (default).

Gâche électrique

L'unité extérieure dispose de deux terminaux pour l'ouverture de serrures en modalité DC ou AC.

Gâche DC: dans ce cas la gâche est actionnée par l'alimentation du système (la consommation maximale est limitée à 12Vcc / 250mA).

Le schéma suivant montre comme réunir une gâche aussi en présence d'un bouton pour l'ouverture (EB).

Dans ce cas le jumper de l'unité extérieure doit être en position 2-3.

La valeur du paramètre **Unlock Mode** sur l'unité extérieure doit être placé sur NO (default).

Cerradura eléctrica

La unidad externa cuenta con dos terminales por la abertura de cerraduras en modalidad CC o CA.

Cerradura CC: en este caso la cerradura es accionada por el alimentador del sistema (el consumo máximo es limitado a 12Vcc / 250mA).

El esquema siguiente también enseña el enlace de una cerradura también en presencia de un interruptor por la abertura (EB).

En este caso el jumper de la unidad externa tiene que estar en posición 2-3.

El valor del parámetro **Unlock Mode** en la unidad externa tiene que ser dejado a NO (default).

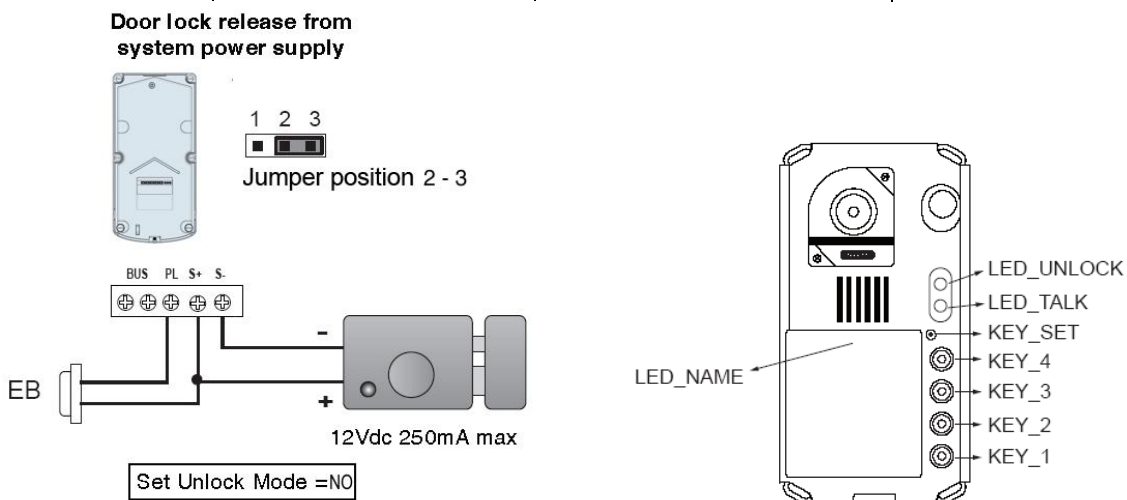

Viceversa per utilizzare serrature elettriche in corrente alternata è necessario un trasformatore opzionale (TR) che va dimensionato opportunamente in funzione dell'assorbimento della serratura. I contatti del relè interno consentono un assorbimento massimo di 24V (CA o CC) / 1A. Per il collegamento del trasformatore supplementare fare riferimento allo schema riportato sotto. In questo caso il jumper sull'unità esterna deve essere rimosso prima di collegare la serratura ed il terminale S- non va collegato.

Il parametro **Unlock Mode** del monitor va configurato come segue: premere il tasto **KEY_SET** 3 volte (il led UNLOCK si accende e vengono emessi due beep), successivamente premere il tasto **KEY_1** per:

Unlock Mode = NO (viene emesso un beep lungo) per serrature che vanno alimen-

Vice versa to correctly operate AC door lock releases it is required an additional optional transformer (TR) which must be chosen according to release maximum consumption. Internal relay contacts allow operate 24V (AC or DC) / 1A maximum. Refer to the diagram here below to connect the additional transformer. In this case the door station's jumper must be removed before connect the door release and S- terminal must not be connected.

The value of **Unlock Mode** parameter on the monitor must be set as follows: press the button **KEY_SET** 3 times (the UNLOCK led is on and 2 beeps are emitted), then press the **KEY_1** button for: Unlock Mode = NO (a long beep is emitted) in case of power-on-to-unlock releases.

Unlock Mode = NC (two short beeps are emitted) in case of power-off-to-unlock releas-

Vice versa pour utiliser gâches électriques en courant alternatif un transformateur optionnel est nécessaire (TR) que doit être choisi opportunément dans les limites l'absorption de la gâches. Les contacts du relais intérieur permettent une absorption maximale de 24V (CA ou CC) / 1A. Pour la liaison du transformateur supplémentaire faire référence au schéma reporté dessus. Dans ce cas, le jumper sur l'unité extérieure doit être enlevé avant de brancher la gâche et le terminal S- ne doit pas être connecté. Le paramètre **Unlock Mode** de l'écran doit être représenté de la façon suivante: appuyez sur le bouton **KEY_SET** 3 fois (les lumières UNLOCK haut et émet deux signaux sonores), par la suite appuyez sur le bouton **KEY_1** pour:

Unlock Mode = NO (vous entendrez un long beep) pour gâches que doivent être ali-

Viceversa para utilizar cerraduras eléctricas en corriente alterna es necesario un transformador opcional (TR) que debe ser elegido oportunamente en función de la absorción de la cerradura. Los contactos del relé interior permiten una absorción máxima de 24V (CA o CC) / 1A. Por el enlace del transformador suplementario hacer referencia al esquema indicado abajo. En este caso, el jumper sobre la unidad externa tiene que ser removido antes de conectar la cerradura y el terminal S- no debe ser conectado. El parámetro **Unlock Mode** del monitor debe ser configurado como sigue: pulse el botón **KEY_SET** 3 veces (las luces UNLOCK y se emiten dos tonos de alerta) y pulse el botón **KEY_1**:

Unlock Mode = NO (se oirá un pitido largo) por cerraduras que deben ser alimentadas para abrir.

tate per aprire.
Unlock Mode = NC (vengono emessi due beep brevi) per serrature a cui va tolta alimentazione per aprire.
Per la modalità di configurazione degli altri parametri fare riferimento alla tabella dei codici alla fine di questo manuale.

es.
Please refer to the codes table described at the end of this manual to understand how to configure also the other parameters.

mentées pour ouvrir.
Unlock Mode = NC (est émis deux beep court) pour gâches aquele l'alimentation doit être enlevée pour ouvrir.
Faire référence au tableau des codes à la fin de ce manuel pour la modalité de configuration de autre paramètres.

Unlock Mode = NC (se oirá dos pitidos breve) por cerraduras al que debe ser sacado alimentación para abrir.
Hacer referencia al tablero de los códigos a la fin de ce manuel por la modalidad de configuración de los otros parámetros.

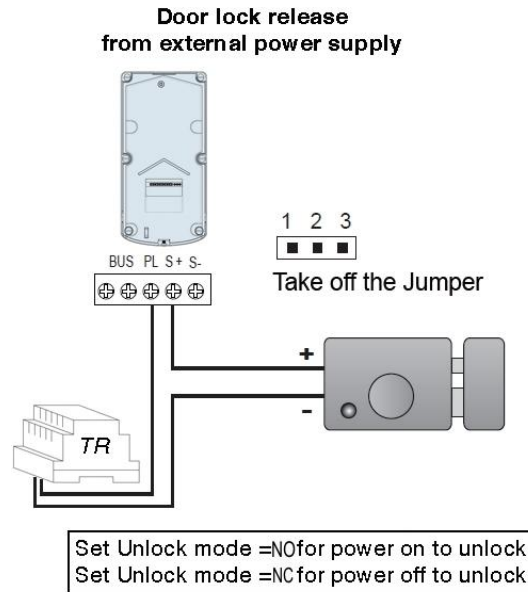

Nota
Per l'azionamento di una seconda serratura è necessario l'accessorio SER01.

IMPORTANTE
Al fine di ottemperare alla Direttiva Europea sulla Compatibilità Elettromagnetica e per aumentare l'affidabilità del prodotto, è necessario connettere un dispositivo di soppressione dei disturbi quando si comanda un carico induttivo, per esempio una serratura elettrica (SE).
I soppressori (transil) devono essere connessi il più vicino possibile al carico (teoricamente sui terminali dello stesso).

Note
For a second door lock release activation the SER01 optional accessory is required.

VERY IMPORTANT
To comply with the European Standards on Electromagnetic Compatibility and to increase the reliability of the product, it is necessary to connect a suppression device when switching inductive loads i.e. electric releases and electric locks (SE).
The suppression devices (transil) must be connected as close as possible to the loads (ideally across the terminals).

Note
Pour l'actionnement d'une seconde gâche l'accessoire SER01 dont vous avez besoin.

IMPORTANT
Conformément à la Directive Européenne sur la Compatibilité Electromagnétique et pour augmenter la fiabilité du produit, il faut connecter un dispositif de suppression des dérangements quand on commande une charge inductive, par exemple une gâches électrique (SE).
Les supresseurs (transil) doivent être branchés le plus près possible de la charge (théoriquement sur les bornes de la charge même).

Nota
Para el accionamiento de una segunda cerradura estás requerido el accesorio SER01.

IMPORTANTE
Con el fin de cumplir la Directiva Europea sobre la Compatibilidad Electromagnética, y también para mejorar la seguridad del producto es necesario conectar un dispositivo de supresión de interferencias al mando de una carga inductiva, por ejemplo una cerradura eléctrica (SE).
Los supresores (transil) se deben conectar lo más cerca posible al mando (en teoría, directamente en los terminales mismos).

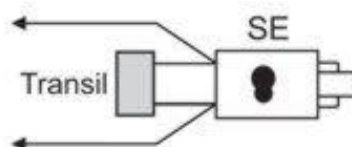

I
TERMINAZIONE

Sul retro del monitor sono presenti alcuni dip-switches di programmazione. Il dip-switch 6 è relativo alla terminazione video e va posizionato su ON in corrispondenza del monitor più distante dall'alimentatore, altrimenti va lasciato in posizione OFF.

GB
LINE TERMINATION

On the monitor's rear panel there are some configuration dip-switches. The switch no. 6 is related to video termination and must be ON at the monitor farthest to power supply, it can be left on OFF position otherwise.

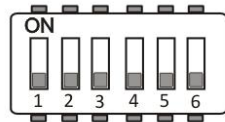

The monitor is not at the end of the bus

F
TERMINAISON

Au verso du moniteur ils sont présent quelques dip-switches à programmer. Le dip-switch 6 est relatif à la terminaison video et il doit être positionné sur ON en correspondance du moniteur plus éloigné de l'alimenteur, il doit être laissé en position autrement OFF.

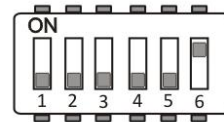

The monitor is at the end of the bus

E
TERMINACION

Sobre el reverso del monitor están presentes algunos dip-switches. El dip-switch 6 es relativo a la terminación del video y debe ser posicionado sobre ON en correspondencia del monitor más lejano por el alimentador, de otro modo debe ser dejado en posición OFF.

I
CONNETTORI PER ESPANSIONE

Sul retro del monitor è presente un connettore per il collegamento di un pulsante per la chiamata di piano. Utilizzare il connettore in dotazione al monitor per effettuare il collegamento. E' possibile collegare un pulsante (contatto pulito) per la chiamata di piano ai terminali SW. Premendo questo pulsante il monitor squillerà (suoneria BELL) senza visualizzare alcuna immagine. I terminali RING/GND consentono il rilancio della suoneria (12Vcc 250mA max).

GB
EXPANSION PORTS

On monitor rear panel there is also a connector for doorbell button connection. It's recommended to use the crimped connector provided with monitor to make the connect it. It is possible to connect an external button (dry contacts) to SW terminals for door bell function. Pressing this button the monitor will sound (BELL tone) without displaying any picture. The terminals RING/GND allow the connection of an extra buzzer (12Vdc/250mA max).

F
CONNECTEURS POUR EXPANSION

Au verso du moniteur il y a un connecteur pour un bouton pour appeler d'étage. Utiliser le connecteur en dotation au moniteur pour effectuer les liaisons. Il est possible de réunir un bouton (contact propre) pour l'appel d'étage aux bornes SW. En pressant ce bouton le moniteur va à sonner (sonnerie BELL) sans visualiser l'image. Les bornes RING / GND permettent la connexion d'une sonnerie supplémentaire (12V 250mA max).

E
CONECTORES POR EXPANSIÓN

Atras del monitor está presente un conector por la llamada del descansillo. Utilizar el conector crimpado en dotación al monitor para efectuar las conexiones. Es posible conectar un interruptor (contacto limpio) por la llamada del descansillo a los terminales SW. Pulsando este interruptor el monitor tocará (sonería BELL) sin visualizar alguna imagen. Los terminales RING / GND permiten la conexión de un zumbador de llamada adicional (12Vcc 250mA max).

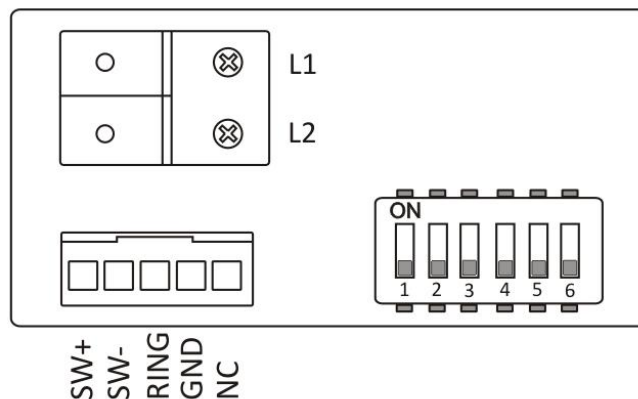

I
SEZIONE DEI CAVI
 E' fortemente consigliato l'utilizzo di cavi twistati. L'utilizzo di cavi non twistati può limitare la distanza massima raggiungibile. Cavi schermati non devono essere utilizzati.

GB
CABLE CROSS SECTION
 It is strongly recommended to use twisted cables. If not twisted cables are used the maximum allowed distance of the system may be affected. Cables should not be shielded.

F
SECTION DES CABLES
 Il est vivement conseillé l'utilisation de câbles tressés. La connexion de câbles pas tressés peut limiter la distance maximale accessible. Câbles blindés ne doivent pas être utilisés.

E
SECCIÓN DE LOS CABLES
 Es aconsejado fuertemente empleo de cables transados. El empleo de cables no transado puede limitar la distancia máxima alcanzable. Cables apantallados no deben ser utilizados.

	Sistema base <i>One way system</i> Système base <i>Sistema base</i>		
Dal monitor al posto esterno <i>Monitor to external station</i> Entre le moniteur et la platine de rue <i>Desde el monitor a la cámara</i>	(A + B) 200m max, 1mm ²	(A + B) 150m max, 0.75mm ²	(A + B) 100m max, Cat5 (combined)
Dal monitor all'alimentatore d'impianto <i>From monitor to system power supply</i> Du moniteur à l'alimentation du système <i>Desde el monitor al alimentador de instalación</i>	(B) 120m max, 1mm ²	(B) 100m max, 0.75mm ²	(B) 80m max, Cat5 (combined)
Dal posto esterno all'alimentatore <i>From door station to system power supply</i> De la plaque de rue à l'alimentation du système <i>Desde la placa de calle a alimentador</i>	(A) 80m max, 1mm ²	(A) 60m max, 0.75mm ²	(A) 40m max, Cat5 (combined)
Dal posto esterno alla serratura <i>From door station to door lock release</i> De la plaque de rue à la gâches <i>Desde la placa de calle a la cerradura</i>	5m max, 1mm ²		

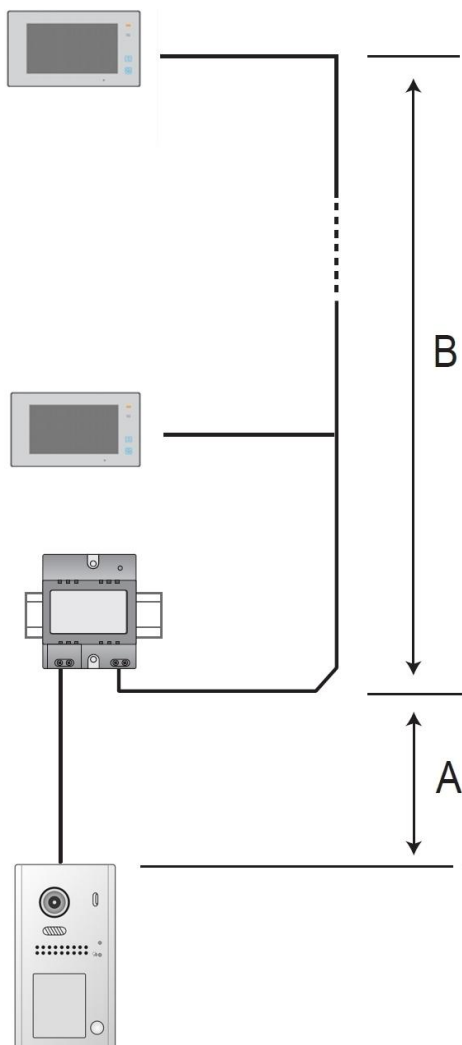

IMPIANTO VIDEOCITOFONICO MONOFAMILIARE CON UN MONITOR
ONE-WAY VIDEOINTERCOM SYSTEM WITH ONE MONITOR
INSTALLATION VIDEOPORTIER A UNE DIRECTION AVEC MONITEUR
SISTEMA DE VIDEOPORTERO MONOFAMILIAR CON UN MONITOR

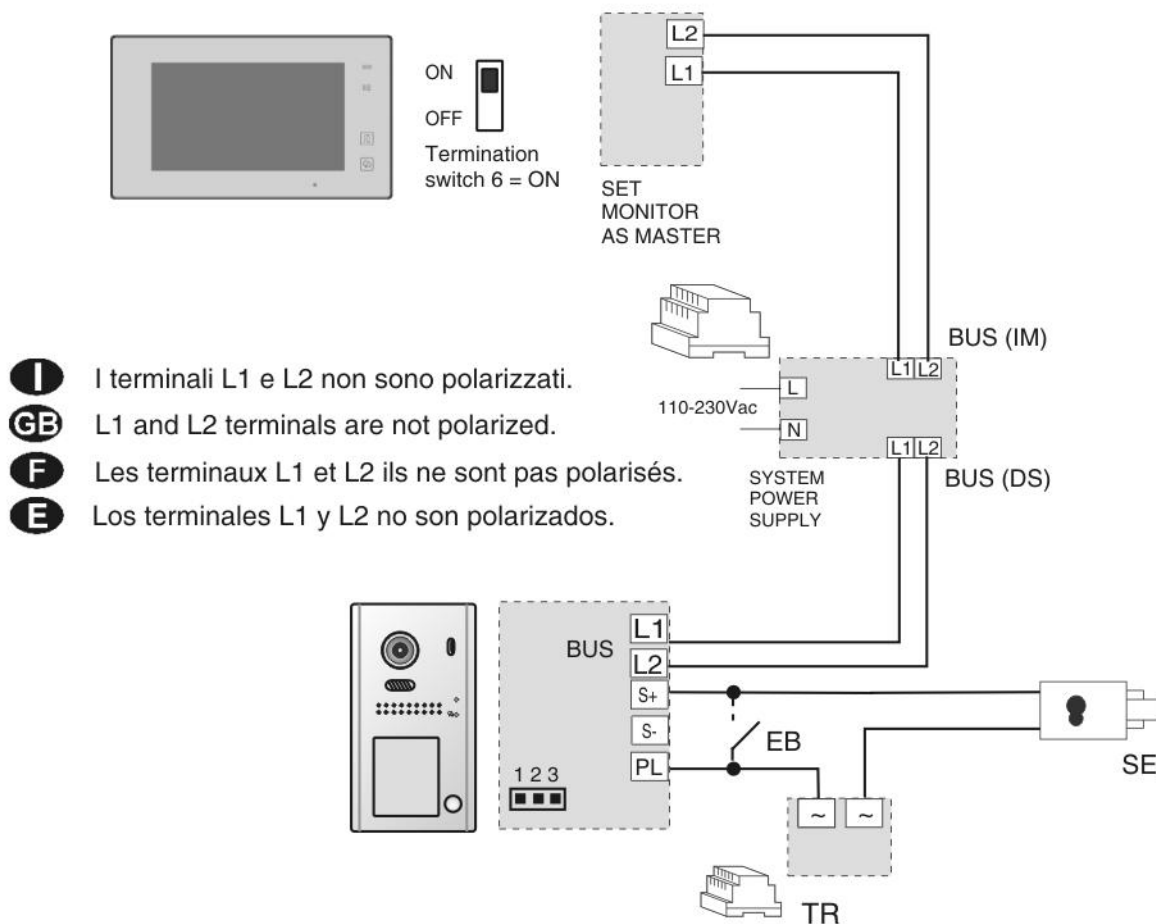

- I** I terminali L1 e L2 non sono polarizzati.
- GB** L1 and L2 terminals are not polarized.
- F** Les terminaux L1 et L2 ils ne sont pas polarisés.
- E** Los terminales L1 y L2 no son polarizados.

Si raccomanda di non collegare i terminali SW dell'alimentatore alla linea elettrica.

It is recommended to do not connect power supply's SW terminals to the power line.

Il est recommandé de ne pas connecter les bornes SW à la d'alimentation électrique.

Se recomienda no conectar los terminales SW a la línea eléctrica.

IMPIANTO VIDEOCITOFONICO MONOFAMILIARE CON UN MONITOR (SOLO PER 1SEK/MEC)
ONE-WAY VIDEOINTERCOM SYSTEM WITH ONE MONITOR (ONLY FOR KIT 1SEK/MEC)
INSTALLATION VIDEOPORTIER A UNE DIRECTION AVEC MONITEUR (SOULEMENT POUR KIT 1SEK/MEC)
SISTEMA DE VIDEOPORTERO MONOFAMILIAR CON UN MONITOR (SOLO PARA KIT 1SEK/MEC)

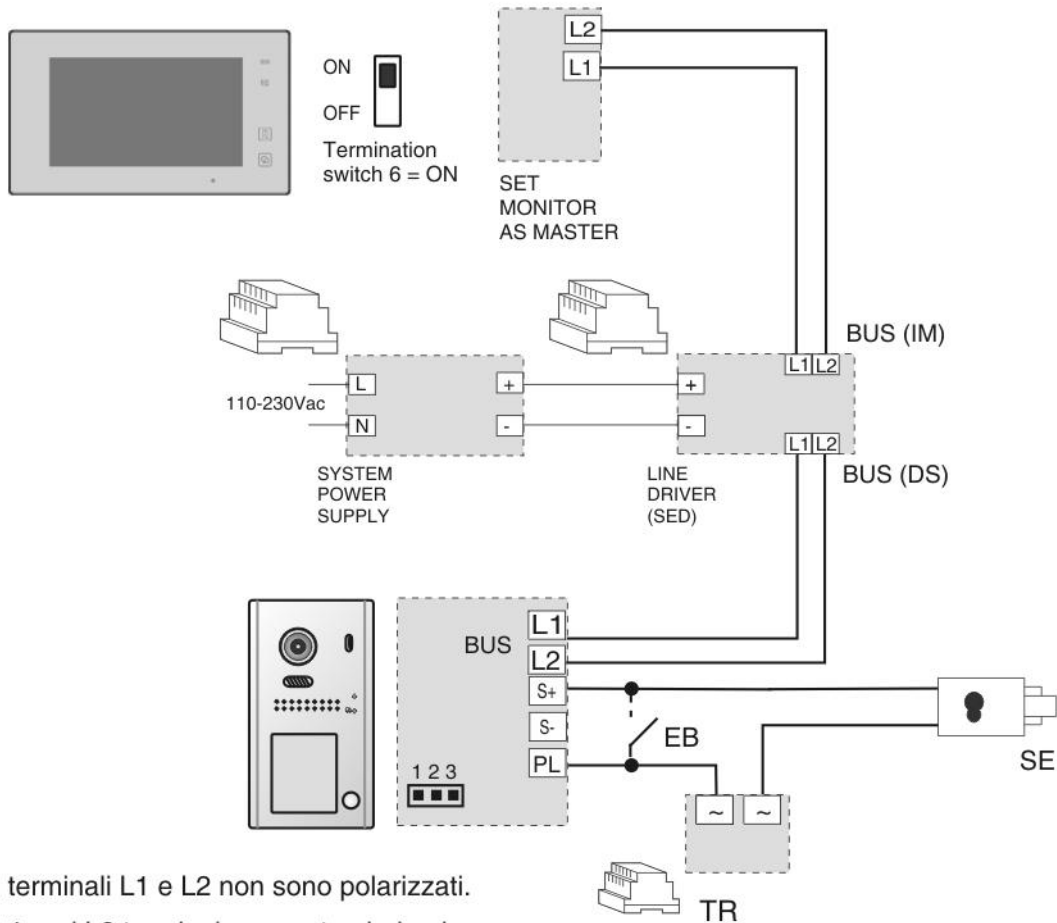

- I** I terminali L1 e L2 non sono polarizzati.
- GB** L1 and L2 terminals are not polarized.
- F** Les terminaux L1 et L2 ils ne sont pas polarisés.
- E** Los terminales L1 y L2 no son polarizados.

Si raccomanda di non collegare i terminali SW dell'alimentatore alla linea elettrica.

It is recommended to not connect power supply's SW terminals to the power line.

Il est recommandé de ne pas connecter les bornes SW à la d'alimentation électrique.

Se recomienda no conectar los terminales SW a la línea eléctrica.

IMPIANTO VIDEOCITOFONICO MONOFAMILIARE CON DUE POSTI INTERNI
ONE-WAY VIDEOINTERCOM SYSTEM WITH TWO MONITORS
INSTALLATION VIDEOPORTIER A UNE DIRECTION AVEC DEUX MONITEURS
SISTEMA DE VIDEOPORTERO MONOFAMILIAR CON DOS MONITORES

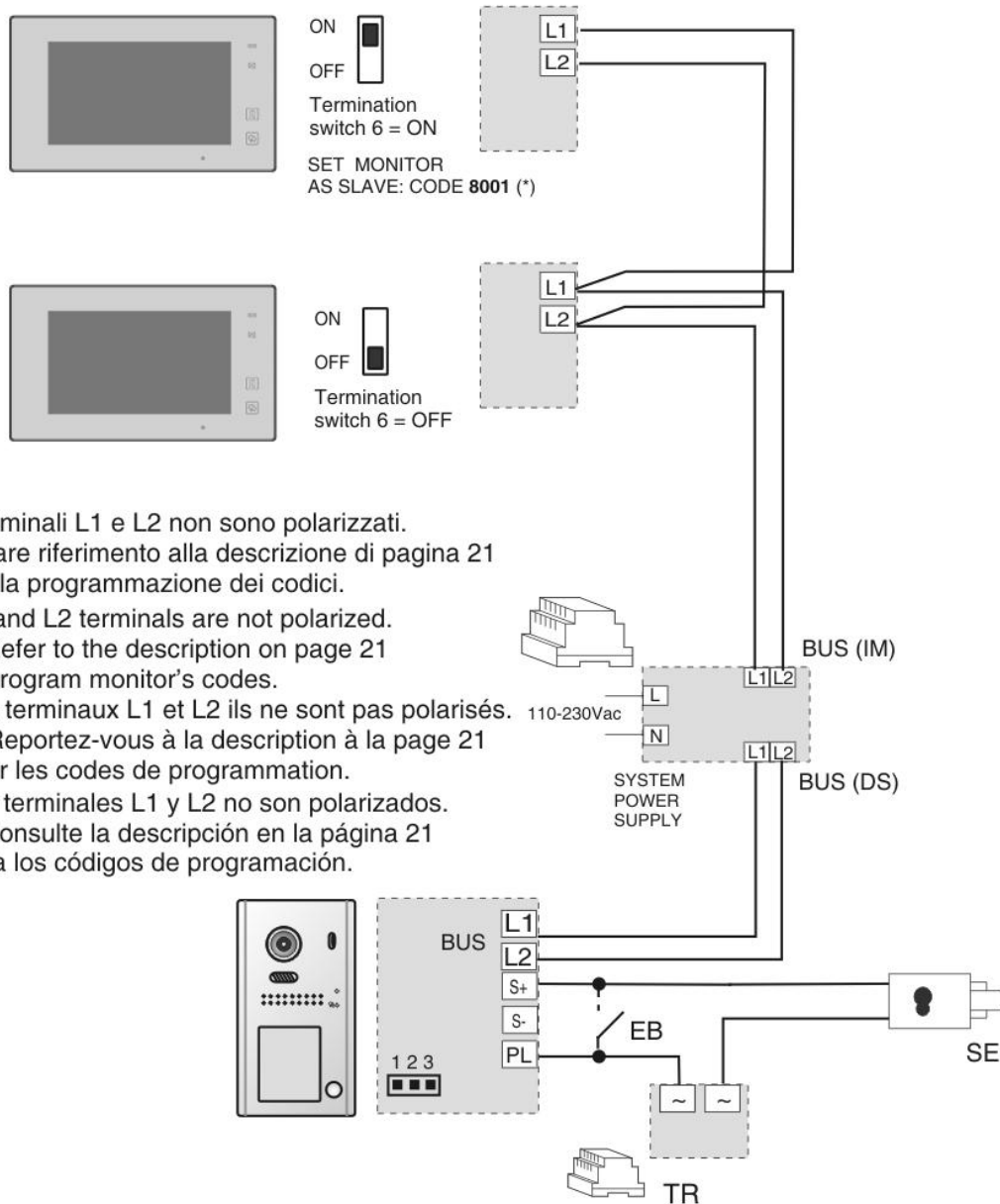

- I** I terminali L1 e L2 non sono polarizzati.
 *) Fare riferimento alla descrizione di pagina 21 per la programmazione dei codici.
- GB** L1 and L2 terminals are not polarized.
 *) Refer to the description on page 21 to program monitor's codes.
- F** Les terminaux L1 et L2 ils ne sont pas polarisés.
 *) Reportez-vous à la description à la page 21 pour les codes de programmation.
- E** Los terminales L1 y L2 no son polarizados.
 *) Consulte la descripción en la página 21 para los códigos de programación.

Si raccomanda di non collegare i terminali SW dell'alimentatore alla linea elettrica.

It is recommended to do not connect power supply's SW terminals to the power line.



Il est recommandé de ne pas connecter les bornes SW à la d'alimentation électrique.



Se recomienda no conectar los terminales SW a la línea eléctrica.

I ISTRUZIONI DI FUNZIONAMENTO



Attivazione dell'unità

Quando viene premuto il pulsante di chiamata del posto esterno, il monitor squillerà con la melodia scelta e l'immagine comparirà sullo schermo. Il monitor salverà automaticamente un'immagine del visitatore dopo 3 secondi dalla ricezione della chiamata. Il sistema permette la memorizzazione di un massimo di 118 immagini nella memoria interna. Nel caso in cui sia stata inserita una memoria uSD (max 32GB), verrà invece salvato un filmato di 10 secondi. Toccare l'icona  per salvare un'ulteriore immagine. Il monitor rimarrà acceso per 40 secondi, qualora non sia attivata la conversazione, l'immagine scomparirà dallo schermo.

E' possibile abilitare la comunicazione con il visitatore sfiorando il tasto con l'icona  o l'icona  sullo schermo. L'unità rimarrà in conversazione per circa 90 secondi per poi spegnersi automaticamente.

Per terminare la conversazione sfiorare l'icona  o l'icona  sullo schermo.

Apertura serratura

Utilizzare il pulsante con l'icona  (per la serratura principale),  o  per attivare l'apertura delle serrature. La funzione di apertura serratura può essere attivata solamente quando il monitor è acceso.



Per regolare la durata di attivazione della serratura fare riferimento alla tabella dei codici alla fine di questo manuale.



Autoaccensione

Per accendere il monitor senza essere chiamati premere il tasto  per collegarsi direttamente. Lo schermo visualizzerà l'immagine proveniente dalla telecamera esterna per circa 30 secondi. Sul lato destro dello schermo saranno visualizzate anche una serie di icone:



GB OPERATING INSTRUCTIONS

Activation

When the call button on the camera unit is pressed, the monitor will ring, playing the selected melody and the visitor's picture will appear on the display. The monitor will save automatically a picture of the visitor 3 seconds after receiving the call. The system allows to store up to 118 pictures in the internal memory. If a uSD card (max 32GB) has been installed into the rear port, the monitor will save a video footage of about 10 seconds. Touch the icon  to save further pictures. There are approximately 40 seconds of viewing time before the unit will automatically shut off. It is possible to talk with the visitor, touching the "Talk On"  icon or the icon  on the screen. The unit will remain activated for approximately 90 seconds before it automatically shuts off.

At the end of the conversation touch the  icon or the icon  on the screen.

Door lock release

If you want to open the door to let the visitor in, just touch the "Door Open" icon  (main door release),  or  showed on the display. The door open function can only be activated when the monitor is on. To adjust the door lock release duration take reference of the table code at the end of this manual.



Auto-power on from monitor



Press the "Talk/Monitor" icon  button of the indoor unit at any time and the outdoor camera will be activated and show the outside view. The

F MODE D'EMPLOI



Activation de l'unité

Lors que le bouton d'appel de la platine est pressé, le moniteur sonne et l'image du visiteur apparaît. Le moniteur enregistre automatiquement une image de l'appelant après 3 secondes de la réception de l'appel. Le système permet le stockage d'un maximum de 118 images dans la mémoire interne. Au cas où vous avez inséré une mémoire uSD (max 32GB), un film de 10 secondes sera enregistré. Appuyez sur  pour enregistrer une autre image. Le moniteur va à sonner pendant environ 40 secondes. A la fin, l'image disparaîtra de l'écran si on a pas établi une conversation.

Si on veut parler au visiteur appuyer sur le bouton  ou  sur l'écran. Le délai de communication est de 90 secondes, après il va s'éteindre automatiquement.

Pour raccrocher appuyer sur le bouton  ou  sur l'écran.

Ouverture de porte

Pour ouvrir la porte, il suffit d'appuyer sur le bouton  (pour la serrure principale),  or  lors de la communication. Les fonctions d'ouverture gâche peuvent être activées seulement quand le moniteur est allumé. Pour régler la durée d'ouverture gâche référer au tableau de code à la fin de ce manuel.

Autoallumage

Appuyer sur le bouton  pour activer le moniteur sans appels. Le moniteur visualisera l'image provenant de la plaque de rue pour environ 30 secondes. Sur le côté droit de l'écran affiche une série d'icônes:







E INSTRUCCIONES DE FUNCIONAMIENTO

Activación de la unidad



Cuando es presionada la tecla de llamada del puesto exterior, el monitor principal emitirá la sonería seleccionada y la imagen comparecerá sobre la pantalla. El monitor grabará

automáticamente una imagen después 3 segundos de la recepción de la llamada. El sistema permite el almacenamiento de un máximo de 118 imágenes en la memoria interna. En el caso se ha insertado una memoria uSD (max 32GB), grabará una secuencia de 10 segundos. Toque  para grabar una imagen más. El monitor tocará por unos 40 segundos. Al término, la imagen desaparecerá de la pantalla.

Es posible habilitar la comunicación con el visitante tocando la tecla con el icono  o  en la pantalla. La unidad quedará en conversación por 90 segundos par luego apagarse automáticamente.

Para acabar la conversación tocar la tecla  o  en la pantalla. Para ajustar la duración de la activación de la cerradura referirse a la tabla de códigos al final de este manual.

Apertura cerradura

Utilizar la tecla  (para la cerradura principal),  o  para activar la apertura de la cerradura. La función de apertura cerradura puede ser sólo activada cuando el monitor está encendido.

Autoencendido

Para encender el monitor sin llamadas, pulsar la tecla con el icono . La pantalla visualizará el vídeo que llega de la cámara externa durante 30 segundos. En el lado



Queste icone consentono, rispettivamente, di salvare un'ulteriore immagine o video proveniente dalla telecamera (📷), aprire le due serrature (🔒 o 🗝️), abilitare l'audio da e verso l'esterno (🔊), accedere alla finestra di regolazione e chiudere la conversazione. L'icona ⚙️ permette di accedere alla finestra per la regolazione della luminosità, del contrasto, del colore della scena e del volume dell'altoparlante.

Per spegnere il monitor sfiorare l'icona 📴 o 🔌.

Chiamata intercomunicante L'opzione del menù "INTERCOMUNICANTE"



consente di mettere in comunicazione i monitor tra loro. Questo menù contiene 4 opzioni:

- **Chiamata Generale** (📶): mette automaticamente in comunicazione tutti i monitor slave presenti all'interno dello stesso appartamento che dunque riceveranno lo stesso segnale audio senza necessità di rispondere alla chiamata.

- **Chiamata Intercom.** (🏠): questa opzione farà squillare per 30 secondi tutti i monitor slave presenti all'interno dello stesso appartamento. Toccare l'icona corrispondente visualizzata sullo schermo del monitor dal quale si vuole rispondere per attivare la conversazione. Gli altri monitor smetteranno di squillare.

- **Chiamata selettiva** (👤): è possibile utilizzare questa opzione per effettuare una chiamata ad uno specifico monitor presente in un altro appartamento selezionando il relativo indirizzo (ad esempio 16) e quindi l'icona 📶. Utilizzare l'icona ⋮ per visual-

monitor will be on for about 30 sec.

On the right side of the screen some icons will be displayed:



These icons allow to save a further picture or video of the calling visitor (📷), open the door lock releases (🔒 or 🗝️), enable the audio to door station (🔊), switch to picture adjustment menu and close the conversation.

The icon ⚙️ allow to adjust the picture brightness, contrast, hue of the scene and the speaker's volume.

To turn off the monitor, touch the 📴 or 🔌 icon.

Intercom call

The menu option "INTERCOM"



allows to make intercommunication between monitors.

This menu contains 4 options:

- **Inner Broadcast** (📶): which automatically makes intercommunication between all the slave monitors installed inside the same apartment, all of them will be able to receive the same audio signal without the need of answer the call.

- **Inner Call** (🏠): this option will make ringing all the slave monitors installed inside the same apartment for 30 seconds. Touch the icon displayed on any called monitor to answer and open the conversation. All the other monitors will stop ringing.

- **Name List call** (👤): use this option to make a

Ces icônes permettent respectivement de sauver une autre image ou vidéo (📷) de l'appareil, ouvrir les deux verrous (🔒 ou 🗝️), permettre audio depuis et vers l'extérieur (🔊), accéder à la fenêtre de réglage et fermer la conversation.

L'icône ⚙️ permet d'accéder à la fenêtre de réglage de la luminosité, le contraste, la couleur de la scène et le volume du haut-parleur.

Pour raccrocher presser la touche 📴 ou 🔌.

Appel intercommunicant L'option de menu "INTERCOMUNICANT"



vous permet de connecter des moniteurs d'interphone entre eux. Ce menu contient quatre options:

- **Appel général** (📶): met automatiquement en communication tout le moniteur slave à l'intérieur du même appartement qui reçoivent donc le même audio sans avoir à répondre à l'appel.

- **Interphone** (🏠): cette option va sonner tous les moniteurs triment dans le même appartement pendant 30 secondes. Appuyez sur l'icône affichée sur l'écran du moniteur à partir de laquelle vous souhaitez répondre et activer la conversation. Autres moniteurs cesse de sonner.

- **Appel Sélectif** (👤): vous pouvez utiliser cette option pour faire un appel à un moniteur spécifique dans un autre appartement en sélectionnant son adresse (par exemple 16) et puis sur l'icône 📶. Utilisez l'icône ⋮ pour afficher un clavier virtuel qui vous permet d'associer un nom à chaque adresse.

- **Appeler le Concierge**

derecho de la pantalla mostrará una serie de iconos:



Estos iconos permiten, respectivamente, para salvar a otra imagen o vídeo (📷) de la cámara, abrir las dos cerraduras (🔒 o 🗝️), habilitar el audio desde y hacia el exterior (🔊), acceder a la ventana de ajuste y cierre la conversación.

El icono ⚙️ permite acceder a la ventana para ajustar el brillo, el contraste, el color de la escena y el volumen del altavoz.

Para apagar el monitor pulsar la tecla 📴 o 🔌.

Llamada intercomunicante

La opción de INTERCOMUNICACIÓN



le permite conectar los monitores entre ellos. Este menu contiene cuatro opciones:

- **Llamada General** (📶): pone automáticamente en la comunicación todo los monitores slave dentro del mismo departamento que, por tanto, reciben el mismo audio sin tener que responder a la llamada.

- **Llamada Interc.** (🏠): con esta opción todos los monitores slave dentro del mismo piso sonarán durante 30 segundos. Toque el icono que aparece en la pantalla del monitor de la que quiere responder para activar la conversación. Otros monitores dejarán de sonar.

- **Llamada Selectiva** (👤): se puede utilizar esta opción para realizar una llamada a un monitor específico en otro

lizzare una tastiera virtuale che permette di associare un nome a ciascun indirizzo.

- **Chiamata alla portineria** (📞): nel caso in cui un monitor installato all'interno dell'impianto sia stato configurato come GUARD UNIT, è possibile utilizzare questa icona per effettuare una chiamata a questo monitor. Il monitor GUARD UNIT non squilla in caso di chiamata da posto esterno.

Nel caso in cui si verifichi una chiamata dall'esterno mentre è attiva una chiamata intercomunicante, quest'ultima verrà chiusa automaticamente.

Riproduzione delle immagini

L'opzione del menu [Media] consente di accedere all'interfaccia per la ricerca delle immagini/video registrati:



Selezionare l'icona [Graphics Playback] per visualizzare tutte le immagini o i video.



Utilizzare le icone frecce per scorrere le immagini, l'icona [Stop] per cancellare le immagini e l'icona [Pausa] per fermare la riproduzione di un video.

L'icona [Memo information] apre la finestra che riporta la capacità di memoria interna e uSD.

Eventualmente è possibile utilizzare l'opzione [Copy to SD] per copiare le immagini dalla memoria interna del monitor alla scheda uSD. I file (.jpg) verranno automaticamente nominati con la data e l'ora di acquisizione e copiati in una cartella di nome "BKUP_PIC". La copia inversa (da uSD alla memoria in-

call to a specific monitor installed in the system by its address, (for example 16), even in another apartment, and then touch the icon [📞]. Use the icon [☰] to display a virtual keyboard and assign a name to each address.

- **Call Guard Unit** (📞): if a monitor installed into the system has been set as GUARD UNIT, it is possible to make a call to this one. The GUARD UNIT monitor cannot receive calls from door station.

If there is a call coming from the outdoor panel during an intercommunicating call, this one will be automatically closed.

Pictures playback

The [Media] option of the menu allows to access the search and playback interface for recorded pictures and video:



Select the option [Graphics Playback] to display all the pictures or videos.



Use the arrow icons to scroll the pictures, the [Stop] icon to erase the pictures and the [Pause] icon to stop video playback.

The icon [Memo information] opens a window to display internal and uSD memory capacity.

Eventually it is possible to use the option [Copy to SD] to copy the pictures from the video intercom's internal memory

(📞): si un monitor installé dans le système est configuré comme GUARD UNIT, vous pouvez utiliser cette icône pour faire un appel à ce moniteur. Le moniteur GUARD UNIT ne sonne pas lors d'un appel de l'unité externe.

Dans le cas où il y a un appel extérieur pendant un appel interne est actif, ce dernier sera fermé automatiquement.

Lecture des images

Le option de menu [Média] vous permet d'accéder à l'interface de recherche des images / vidéo enregistrées:



Sélectionnez le icône [Graphics playback] pour afficher toutes les images ou vidéo.



Utilisez les flèches pour faire défiler les images, l'icône [Stop] pour supprimer les images et l'icône [Pause] pour arrêter la lecture d'une vidéo.

La fenêtre [Memo information] permet d'afficher montrant la capacité de mémoire interne et uSD.

Si nécessaire, vous pouvez utiliser les touches [Copier SD] option pour copier des images de la mémoire interne du moniteur à la carte uSD. Les fichiers (.jpg) seront automatiquement nommés à la date et l'heure d'acquisition et copiés dans un répertoire nommé dossier "BKUP_PIC". La copie inverse (uSD de la mémoire interne) est interdite. Si l'opération échoue essayer

apartamento, seleccionando su dirección (por ejemplo, 16) y luego el icono [📞]. Utilice el icono [☰] para mostrar un teclado virtual que le permite asociar un nombre a cada dirección.

- Llamadas a conserjería

(📞): si un monitor instalado en el sistema se configura como GUARD UNIT, puede utilizar este icono para hacer una llamada a este monitor. La unidad de monitor GUARDIA no suena cuando una llamada es desde la unidad externa.

En caso de que haya una llamada externa mientras una llamada de intercomunicación está activa, ésta se cerrará automáticamente.

Reproducción de imágenes

La opción del menú [Media] permite de acceder a la interfaz para la búsqueda de las imágenes / vídeo grabado:



Seleccione el icono [Graphics playback] para visualizar todas las imágenes o los vídeos.



Utilice los iconos de flecha para desplazarse por las imágenes, el icono [Stop] para borrar las imágenes y el icono [Pausa] para detener la reproducción de un vídeo.

Las icona [Memo information] abre una ventana que muestra la capacidad de memoria

terna) non è consentita. Se l'operazione fallisce provare a formattare la memoria uSD. L'icona [Format SD card]



consente di procedere alla formattazione della scheda uSD, questa operazione cancellerà tutte le informazioni memorizzate nella scheda. La formattazione è sempre necessaria quando si introduce una nuova memoria uSD.

Funzioni avanzate

Utilizzare l'icona "SMS" per la funzione di invio e ricezione di brevi messaggi di testo tra i monitor. Utilizzare l'icona "Inbox" per visualizzare la lista dei messaggi in entrata e quindi selezionare un messaggio ricevuto per visualizzarlo. L'icona "Outbox" permette di visualizzare i messaggi precedentemente inviati. Selezionando l'icona "Write a SMS" il monitor chiederà dapprima di specificare l'indirizzo del destinatario e successivamente mostrerà una tastiera virtuale per la digitazione del testo da inviare.

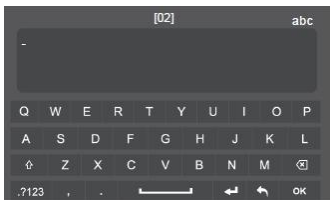

Al termine premere su "OK" per inviare immediatamente il messaggio.

Il sistema consente la programmazione di varie modalità di utilizzo che possono essere configurate nella sezione del menù "Call scenario".

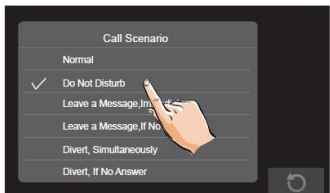

L'opzione "Do not disturb" consente di disabilitare tutti i toni di chiamata e quindi il videofonino non squillerà né per chiamate intercomunicanti né per chiamate dal posto esterno, il simbolo  sulla schermata principale del

to the uSD memory card. The files (.jpg) will be automatically named with date and time of the capture and copied to the a folder named "BKUP_PIC".

The inverse copy (from uSD to the internal memory) is not allowed. If the copy operation fails, try to format the uSD memory. The icon [Format SD card]



allows to format the uSD card, this operation will erase all the information stored in this memory. The format is always required when a new uSD card memory is inserted in the monitor.

Advance features

Use the icon "SMS" for the short message sending and receiving between monitors function. Use the "Inbox" icon to display the incoming messages list and then select a message to display it on the screen. The icon "Outbox" allows to display previously sent messages. Selecting the icon "Write a SMS" the monitor will ask the address of the receiver and then it will display a virtual keyboard for type the text.



At the end select "OK" to send the message immediately.

The system allows to program various way of working which can be configured on the "Call scenario" menu.

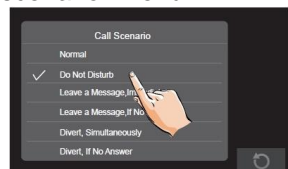

de formater la mémoire uSD.

L'icône [Format SD card]



vous permet de procéder à le formatage de carte uSD, cette opération effacera toutes les informations stockées dans la carte. Le formatage est toujours nécessaire lors de l'introduction d'une nouvelle mémoire uSD.

Fonctionnalités avancées

Utilisez l'icône "SMS" pour envoyer et recevoir messages de texte entre moniteur. Utiliser l'icône "Inbox" pour afficher la liste des messages entrants, puis sélectionner un message reçu pour le voir. L'icône "Outbox" vous permet d'afficher des messages enregistrés précédemment. En sélectionnant l'icône "Write a SMS" le moniteur vous demande de spécifier l'adresse de destination, puis afficher un clavier virtuel pour taper du texte à envoyer.

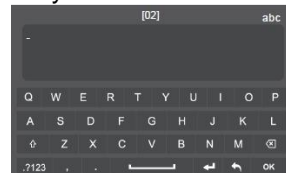

Au final, cliquer sur "OK" pour envoyer le message immédiatement.

Le système permet la programmation des différents modes d'utilisation qui peuvent être configurés dans la section du menu "Réglages d'appel".



L'option "Do not disturb" permet de configurer la fonction de exclusion de sonnerie et le moniteur ne sonnera plus ni pour les appels internes ni pour les appels de l'unité externe, le symbole  sur l'écran du menu principal est un

interna y uSD.

Si es necesario, puede utilizar opción [Copiar a SD] para copiar las imágenes de la memoria interna del monitor a la tarjeta uSD. Los file (.jpg) serán nombrados automáticamente con la fecha y la hora de su adquisición y se copian en un directorio llamado "BKUP_PIC". No se permite la copia inversa (desde la uSD a la memoria interna). Si la operación falla intente formatear la memoria de nuevo.

El icono [Format SD card]



le permite formatear la tarjeta uSD, esto borrará toda la información almacenada en la tarjeta. Formatear es siempre necesario cuando se introduce una nueva memoria uSD.

Características avanzadas

Utilice el icono "SMS" para la función de envío y recepción de mensajes cortos de texto entre monitor. Utilice el icono "Inbox" para ver la lista de mensajes entrantes, y luego seleccione un mensaje recibido para poder verla. El icono "Outbox" le permite ver los mensajes previamente enviados. Al seleccionar el icono del monitor "Write a SMS" primero le pide que especifique la dirección de destino y luego mostrar un teclado virtual para escribir texto para enviar.



Al final, click en "OK" para enviar el mensaje inmediatamente.

El sistema permite la programación de distintos modos de uso que se pueden configurar en la

menù sta a ricordare all'utente che la funzione è attiva. Le opzioni "Leave a Message, immediately" e "Leave a message, if not Answer" consentono al visitatore di lasciare un messaggio vocale audio di 10 secondi, rispettivamente, subito o dopo 30 secondi dalla chiamata. Dopo che una di queste due funzioni sia stata attivata apparirà il simbolo  sulla schermata principale del menù. Per utilizzare queste funzioni è necessaria l'installazione di una scheda uSD. Per riprodurre gli eventuali messaggi lasciati dai visitatori accedere al menù [Media] → [Visitor message].

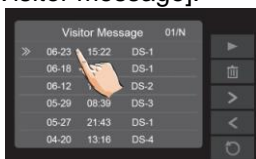

Menù principale

In modalità stand-by toccare lo schermo LCD in un punto qualsiasi: verrà visualizzato il menù con la data e l'ora correnti.





Nel caso in cui non siano dati ulteriori comandi il monitor si spegnerà automaticamente dopo alcuni secondi.

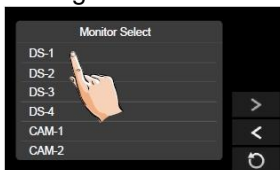

Selezionando l'opzione  lo schermo visualizzerà il sotto menù seguente.



Toccare il nome relativo al posto esterno desiderato per visualizzare le immagini provenienti da esso.

L'icona  permette di accedere alla funzione di ricerca delle immagini salvate, come descritto sopra.

L'opzione "Call Record"  consente di accedere al registro delle chiamate ricevute:

"Do not disturb" option allows to disable all the calling sounds, then the monitor will not ring neither on intercom call nor in case of calling from external unit. The symbol  will be displayed on the home page of the main menu to remind the function is enabled. The options "Leave a Message, immediately" and "Leave a message, if not Answer" allow the visitor to record an audio vocal message of 10 seconds, respectively, straightaway or 30 second after the call. After one of these functions has been enabled the symbol  will be displayed on the main menu page. To use these function it is required to install a uSD card. To playback the visitor's messages get into [Media] → [Visitor message].

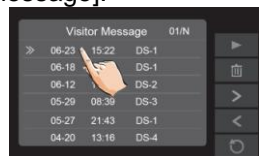

Main menu

When in stand-by mode, touch the LCD screen on any place: the main menu with current date and time will be showed.



in case of no other commands, the monitor will automatically switch off after about few seconds.

Select the  option to display the following sub menu.

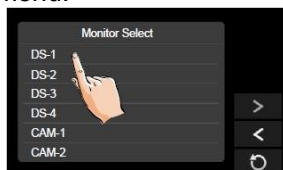

Touch the icon related to the desired door station to display picture coming from it.

Touching the icon , the picture search func-

rappel pour l'utilisateur que la fonction est actif. Les options "Leave a Message, immediately" et "Leave a Message, if not answer" permet aux visiteurs de laisser un message vocal audio de 10 secondes, respectivement, soit immédiatement, soit au bout de 30 secondes de l'appel. Après qui une de ces deux fonctions a été activé le symbole  apparaît sur l'écran du menu principal. Pour utiliser ces fonctions, il est nécessaire d'installer une carte uSD. Pour lire tous les messages laissés par les visiteurs accéder au menu [Média] → [Visitor message].

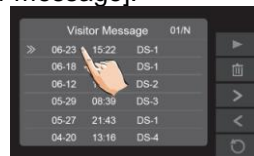

Menu principal

En modalité stand-by toucher l'écran LCD dans un point quelconque: le menu sera visualisé avec la date et l'heure courante.



Dans le cas où il n'y a pas des autres commandes l'écran s'éteindra après quelques secondes.

En sélectionnant l'option  visualisera le sous-menu suivant:

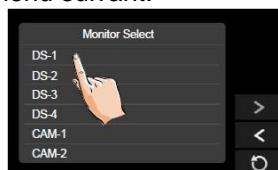

Toucher l'icône relative à le poste extérieur désiré pour visualiser les images provenant de lui.

L'icône  permet d'accéder à la fonction de recherche d'images enregistrées, comme décrit ci-dessus:

L'option "HISTORIQUE D'APPELS"  permet d'accéder au registre des appels reçus:

sección del menú "Call Scenario".



La opción "Do not disturb" va a desactivar todos los tonos de llamada y luego el video no sonará o para las llamadas internas o para las llamadas desde la placa de calle, el símbolo  en la pantalla del menú principal es para recordar al usuario que la función es activa. Las opciones de "Leave a Message, immediately" y "Leave a Message, if not answer" permite a los visitantes a dejar un mensaje de voz de audio de 10 segundos, respectivamente, ya sea inmediatamente o después de 30 segundos de la llamada. Después de una de estas dos funciones se ha activado el símbolo  aparece en la pantalla del menú principal. Para utilizar estas funciones, es necesario instalar una tarjeta uSD. Para reproducir los mensajes dejados por los visitantes acceder al menú [Media] → [Visitor message].



Menù principale

En modalidad stand-by tocar la pantalla LCD en un punto cualquier: serán visualizadas la fecha y la hora corrientes.



En el caso en que no vengan datos ulteriores mandos el monitor se apagará automáticamente después de acerca algunos segundos.

Seleccionando la opción  la pantalla visualizará el siguiente submenù:



Le frecce sulla sinistra indicano se la chiamata è stata effettuata o ricevuta, mentre selezionando l'icona "Play" sulla destra (solo per chiamate dal posto esterno) sarà possibile visualizzare l'immagine salvata relativa all'evento.

L'opzione "INTERCOMUNICANTE"  permette di accedere al menù per effettuare la chiamata intercomunicante tra monitor dello stesso appartamento o tra appartamenti diversi come descritto sopra.

L'icona "Call scenario"  consente di configurare la modalità di funzionamento in chiamata come descritto sopra.

L'icona  nel menù principale consente di accedere al menù "SETTINGS" per la regolazione di alcuni parametri.



La sezione "SUONERIE" permette di scegliere la suoneria da assegnare a ciascun posto esterno, alla chiamata intercomunicante ed alla chiamata di piano. Inoltre è possibile assegnare due livelli di suoneria differenti per le chiamate notturne (18:00 ÷ 06:00) e per le chiamate diurne (06:00 ÷ 18:00).

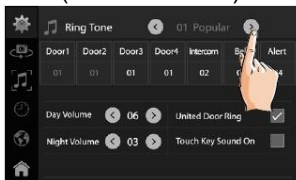

Togliere il segno di spunta dall'opzione "Touch key Sound On" se non si desidera udire il tono di conferma ad ogni tocco dello schermo. Tramite l'opzione "DATA & ORA" è possibile accedere alla finestra per la regolazione della data e dell'ora sui valori correnti.

tion will be enabled as described above.

The option "CALL RECORD"  allows to view the call log:



The arrows on the left show if the call is incoming or outgoing, while selecting the "Play" icon on the right (only for calls coming from external unit) will show the captured picture of the event.

The "INTERCOM"  option allow to access to intercommunicating page where it is possible to activate intercom call between monitors in the same or in different apartments as described above.

The icon "Call scenario"  allows to configure the working mode during calls as described above.

The icon  on the main menu window allows to display the "SETTINGS" options to adjust some parameters.

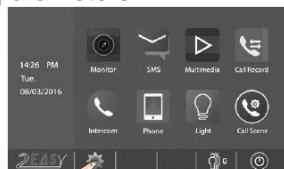

The section "SOUNDS" allows to select the desired melody for each door station, for the intercommunicating call and for the doorbell floor sound. Moreover it is possible to select two different volume levels for day-time calls (06:00 ÷ 18:00) and night-time calls (18:00 ÷ 06:00).

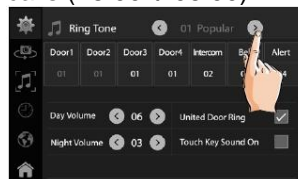



Remove the check sign from the option "Touch key Sound On" if it not desired to ear the tone



Les flèches sur la gauche indiquent si l'appel a été effectué ou reçu, en sélectionnant l'option "Play" à droite (uniquement pour les appels de porte), vous pouvez voir l'image enregistrée relative à l'événement.

L'option "INTERCOMMUNICANT"  permet d'accéder au menu pour effectuer l'appel intercommunicant entre moniteurs du même ou différent appartements comme mentionné ci-dessus.

L'icône "Call scenario"  vous permet de configurer le mode de fonctionnement dans l'appel comme décrit ci-dessus.

L'icône  dans le menu principal permet d'accéder aux réglages pour la régulation de certains paramètres.



La section "SONNERIES" permet de sélectionner la sonnerie à attribuer à chaque poste extérieur, appel intercommunicant et appel du plan. En outre, il est possible d'assigner deux niveaux de sonnerie différents pour les appels de nuit (18:00 ÷ 06:00) et pour les appels diurnes (06:00 ÷ 18:00).

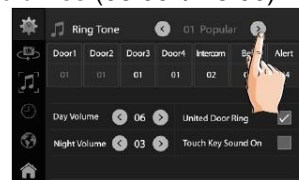

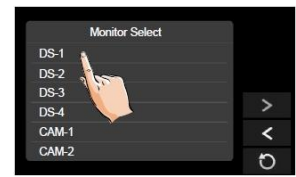

Décocher de "Touch key Sound On" si vous ne voulez pas entendre la tonalité de confirmation à chaque touche de l'écran.

Avec l'option "DATE et HEURE" il est possible d'accéder à la fenêtre pour



Toque el nombre de la unidad externa deseada para visualizar las imágenes de ella.

El icono  permite el acceso a la función de búsqueda de imágenes guardadas, como se describió anteriormente.

Opción de "LLAMADAS GRABADAS"  permite acceder al registro de llamadas recibidas:



Las flechas de la izquierda indican si la llamada se hace o se recibe al seleccionar el "Play" a la derecha (sólo para llamadas de puerta) se puede ver la imagen grabada en relación con el evento.

La opción  "INTERCOMUNICACION" permite de acceder al menù para efectuar la llamada intercomunicante entre monitor del mismo o diferente pisos como descrito arriba.

El icono de "Call scenario"  permite de configurar el modo de funcionamiento de la llamada como se describió anteriormente.

El icono  en el menù principal le permite acceder a la configuración del menù para ajustar algunos parámetros.



La sección "SONIDOS" le permite seleccionar el tono de timbre que se asignará a cada unidad, la llamada de intercomunicación y la llamada del plan. También puede asignar dos niveles

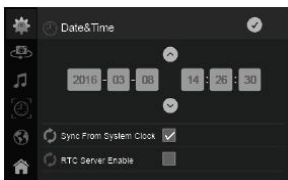

L'opzione "LINGUA" consente di regolare la lingua di sistema tra Italiano, Inglese, Francese...

L'opzione "MORE..." consente di assegnare un nome personalizzato a ciascun posto esterno e regolare la voce MONITOR TIME SET relativa alla durata d'accensione del monitor (30s ÷ 10min).



Toccano lo schermo in corrispondenza di ciascuna voce modificabile apparirà una tastiera virtuale.



La voce "Intercom disable" consente di disabilitare la funzione di chiamata intercomunicante per questo monitor.

L'opzione "ABOUT" visualizza una finestra con le informazioni di sistema simile a questa:



Utilizzare l'icona  per ripristinare la configurazione di default del monitor.

Tenere premuto il pulsante soft touch  [UNLOCK] per alcuni secondi per accedere al menù di configurazione dei parametri.



Utilizzando i codici riportati nella tabella seguente è possibile programmare le funzio-

sound at every touch of the screen.

By the option "DATE & TIME" it is possible to set the date and time values according to the right values.

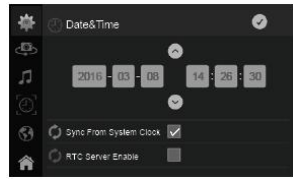

The option "LANGUAGE" allows to set the system language amongst Italian, English, French....

The option "MORE..." allows to set a specific name to each door station and to adjust the value of MONITOR TIME SET about the monitor power on time (30s ÷ 10min)..

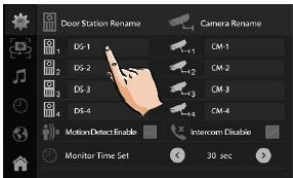

Touching the screen over each option a virtual keyboard will be displayed to type the door station name .



The option "Intercom disable" allows to disable the intercom function for this monitor.

The option "ABOUT" shows a windows for the system information similar to that below:



Use the icon  to completely restore the monitor's factory default configuration.

Keep touching the soft touch key  [UNLOCK] for some seconds to access the parameter's configuration interface.

la régulation de la date et de l'heure sur les valeurs courantes.

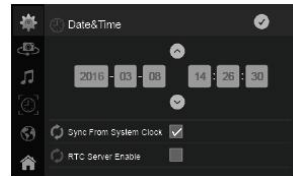

L'option "LANGUE" permet de régler la langue de système entre Italien, Anglais, Français...

L'option "PLUS..." permet d'assigner un nom personnalisé à chaque plaque de rue et ajuster le paramètre MONITOR TIME SET relatif à le temps de fonctionnement du moniteur (30s ÷ 10min).



En touchant l'écran en correspondance de chaque option modifiable apparaitra un clavier virtuel.



L'option "Intercom disable" permet de désactiver les appels intercommunicantes pour ce moniteur.

L'option "ABOUT" il visualise une fenêtre avec les renseignements de système comme à celle-ci:



Utiliser l'icône  pour rétablir la configuration de défaut du moniteur.

Appuyer et maintenir la touche  [UNLOCK] pendant quelques secondes pour accéder au menu de configuration des paramètres.

de diferente tono de llamada para las llamadas de noche (18:00 ÷ 06:00) y de llamadas durante el día (06:00 ÷ 18:00).

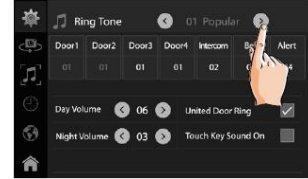

Quitar la marca de "Touch Key Sound On " si no desea escuchar el tono de confirmación a cada toque de la pantalla.

A través de la opción "FECHA y HORA" se puede acceder a la ventana para ajustar la fecha y la hora a los valores actuales.

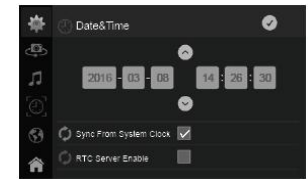

"IDIOMA" Esta opción le permite ajustar el idioma del sistema entre el italiano, el francés ... La opción "MAS..." le permite de asignar un nombre personalizado a cada panel y ajustar el tiempo de elemento MONITOR TIME SET en el tiempo de funcionamiento del monitor (30s ÷ 10min).



Al tocar la pantalla en cada elemento ajustable aparece un teclado virtual.



La opción "Intercom disable" le permite desactivar las llamadas internas para este monitor. La opción "ABOUT" muestra un cuadro de diálogo con la información del sistema como éste:

ni relative. Introdurre "? + OK" per una guida dei codici. Dopo aver digitato il codice numerico è necessario premere "OK" per confermare. Il monitor mostrerà un breve messaggio di conferma del comando ricevuto.

Introdurre "@ + OK" per accedere alla finestra di selezione dell'indirizzo (non necessaria in impianti monofamiliari):

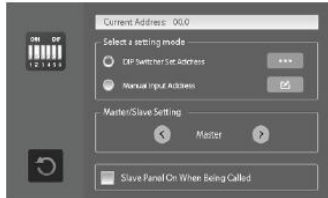

Utilizzare l'opzione [DIP Switches] per una tabella dei dip-switch e degli indirizzi relativi. L'indirizzo del monitor può essere configurato con i dip-switches posteriori o con l'opzione "Manual input Address".

Se in un appartamento ci sono più monitor è necessario configurare il primo come Master e gli altri come Slave (utilizzare i tasti </>).

In ogni appartamento è possibile installare un monitor Master e fino a 3 monitor Slave.

Nel caso in cui si desidera che il monitor Slave si accenda in chiamata, spuntare l'opzione "Slave Panel On when Being Called".



Using the codes on the following table it is possible to enable / disable the functions described. After input each code it is required to select "OK" button to confirm. Input "? + OK" for a brief guide about the programming codes. The monitor will show a message as confirmation for the command.

Input "@ + OK" to access the window to set the monitor's address (this configuration is not required for one-way systems):

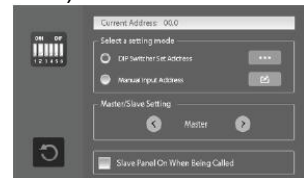

Use the option [DIP Switches] for a reference table with dip-switches address.

The monitor address can be set by dip-switches on the rear panel or by the option "Manual input Address".

If in the same apartment there are more than one monitor it is required to set the first one as Master and the others as Slave (use the buttons </>).

In each apartment it is possible to install a Master monitor and up to 3 Slave monitors.

If it is required that also the Slave monitors will be on during call, please check the option "Slave Panel On When Being Called".



En utilisant les codes figurant dans le tableau suivant est possible de programmer les fonctions relatives. Taper "? + OK" pour obtenir un guide des codes. Après avoir tapé le code il est nécessaire de presser "OK" pour confirmer. Le moniteur montrera un court message de confirmation du code reçu.

Taper "@ + OK" pour accéder à la fenêtre de sélection d'adresse (pas nécessaire dans les systèmes unifamiliaux):

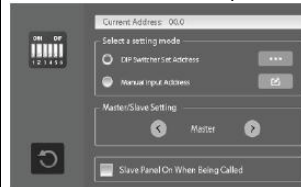

Utiliser l'option [DIP Switches] pour obtenir un tableau de dip-switch et leur adresses.

L'adresse du moniteur peut également être configuré avec les dip-switches arrière ou avec l'option "Manual input Address".

Si dans un appartement il y a plus moniteurs, vous devez configurer le premier comme Maître et l'autre comme Esclave (utilisez les touches </>). Dans chaque appartement, vous pouvez installer un moniteur Maître et jusqu'à 3 moniteur Esclave.

Si vous voulez que le moniteur Esclave s'allume, sélectionner l'option "Slave Panel On when Being Called".



Utilice el icono [Refresh] para restaurar la configuración por defecto del monitor.

Mantenga pulsado el teclado suave [UNLOCK] por algunos segundos para acceder al menú de configuración de parámetros.



Usando los códigos que se indican en la siguiente tabla se puede programar funciones relacionadas.

Enter "? + OK" para una guía de los códigos.

Después de introducir el código que hay que pulsar "OK" para confirmar. El monitor mostrará una confirmación de mensaje corto de la orden recibida. Insertar "@ + OK" para acceder a la ventana de selección de dirección (no es necesario en los sistemas unifamiliares):

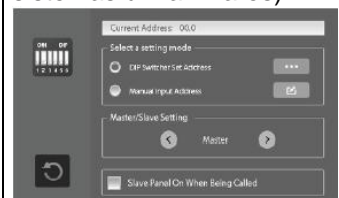

Utilice la opción [DIP Switches] para una tabla de referencia de la dirección con dip-switch.

La dirección del monitor también se puede configurar con los dip-switches posterior o con l'opción "Manual input Address".

Si en una vivienda hay más monitores, debe configurar el primero como Master y los otros como Slave (utilizar las teclas </>).

En cada apartamento se puede instalar un monitor master y 3 monitores Slave.

Si desea que el monitor Slave se enciende en la llamada, comprobar la

Code	Function
2412	Reset to default setting
2813	Formato SD card
8000	Set Master monitor
8001	Set monitor as Slave number 1
8004 / 8005	Set / Unset monitor as GUARD UNIT
8008	Set date format Month/Day/Year
8009	Set date format Day/Month/Year
8010	Unlock mode = 0 (power-on-to-unlock)
8011	Unlock mode = 1 (power-off-to-unlock)
8012	Time format 12H
8013	Time format 24H
8016÷8017	Bypass Enable/disable
8018÷8020	Video standard (Auto/PAL/NTSC)
8401 ÷ 8499	Set unlock time 1 ÷ 99sec. (8401 = 1 sec, 8499 = 99 sec.)

Con riferimento alla figura di pagina 6 è possibile utilizzare la combinazione di tasti indicati per programmare alcune ulteriori funzioni della pulsantiera. Il numero di volte in cui viene premuto il tasto KEY_SET, indicato nella seconda colonna della tabella sotto, consente di selezionare la funzione da programmare. Durante questa fase la retroilluminazione del cartellino lampeggerà continuamente. Se non viene premuto alcun tasto entro 10 secondi la pulsantiera uscirà automaticamente dalla fase di programmazione.

With reference to the picture on page 6 it is possible to use a combination of the keys for further door station's functions programming. The number of times in which the KEY_SET button is pressed, as described in the below table, allows to select the function to be programmed. During this process the name plate backlighting will blink continuously. If no buttons are pressed within 10 seconds the unit will exit the programming mode automatically.

Concernant la figure à la page 6, il est possible d'utiliser la combinaison de touches indiquées pour programmer quelques autres fonctions de la plaque de rue. Le nombre de fois que le bouton KEY_SET est pressé, indiqué dans la second colonne du tableau ci-dessous, permet de sélectionner la fonction à programmer. Au cours de cette phase, le rétro-éclairage de la porte-étiquette clignote tout le temps. Si aucun touche est enfoncé dans 10 seconds, la plaque de rue sortira de la phase de programmation.

Con referencia a la página de la figura 6 es posible utilizar la combinación de teclas indicadas para programar algunas funciones adicionales del panel. El número de veces que se pulsa el botón KEY_SET, se indica en la segunda columna de la siguiente tabla, que le permite seleccionar la función que se desea programar. Durante esta fase, la luz de la tarjeta parpadeará continuamente. Si ninguna tecla es presionada en 10 segundos el teclado saldrá automáticamente de la fase de programación.

Function	KEY_SET press	Button press	Beep	Default
Address selection	1 volta	KEY_1 (ID = 0)	1	ID = 0
	1 time	KEY_2 (ID = 1)	2	
	1 fois	KEY_3 (ID = 2)	3	
	1 vez	KEY_4 (ID = 3)	4	
Calling mode (standard group)	2 volte 2 times 2 fois 2 veces	KEY_1 - Standard (Button A calls 01)	1	Standard
		- Group (button A calls 00-15)	2	
Unlock mode	3 volte 3 times 3 fois 3 veces	KEY_1 - Normally Open - Normally Closed	1 2	Normally open
Unlock time		KEY_2 (keep press) 1 ÷ 99 sec	1 ÷ 99 times	1 sec
Light mode of name plate		KEY_3 - On - Off - Auto	1 2 3	On
Light mode for camera's LED		KEY_4 - On - Off - Auto	1 2 3	Auto
Call confirmation tone	4 volte 4 times 4 fois 4 veces	KEY_1 - 1 tone	1	1 tone
		- continuous	2	
		- off	3	

Monitor: SEM7/ME

Schermo / <i>Display</i> / Ecran / <i>Pantalla</i>	7" TFT LCD
Risoluzione / <i>Resolution</i> / Résolution / <i>Resolución</i>	800x3 (RGB) x 480 pixel
Materiale / <i>Material</i> / Matériel / <i>Material</i>	ABS / Aluminum
Cablaggio / <i>Cabling</i> / Câblage / <i>Cableado</i>	2 fili / 2 wires
Alimentazione / <i>Power supply</i> / Alimentation / <i>Alimentación</i>	24Vdc
Assorbimento / <i>Consumption</i> / Absorption / <i>Consumo</i>	15mA stand-by – 400mA max
Salvataggio immagini / <i>Picture Memory</i> / Stockage d'images / <i>Almacenamiento de imagen</i>	118
Memoria esterna / <i>External memory</i> / Mémoire externe / <i>Memoria externa</i>	Max 32GB (video / audio clip)
Temperatura di funz. / <i>Working temp</i> / Temp. de fonct. / <i>Temp de func.</i>	0 – 40 °C
Dimensioni / <i>Dimensions</i> / Dimensions / <i>Dimensiones</i>	132x226x18mm

Camera: SEC/E

Sensore / <i>Image sensor</i> / Capteur / <i>Sensor</i>	Colour CMOS 1/4" sensor
Risoluzione / <i>Resolution</i> / Résolution / <i>Resolución</i>	520 TV line
Sistema video / <i>Video system</i> / Système vidéo/ <i>Sistema vídeo</i>	PAL
Angolo di visione / <i>Viewing angle</i> / Angle de vision / <i>Ángulo de visión</i>	105°
Materiale / <i>Material</i> / Matériel / <i>Material</i>	Zinc alloy
Indirizzo chiamata / <i>Call ID</i> / Adresse d' appel / <i>Dirección de llamada (default)</i>	SEC/E: 1
Alimentazione / <i>Power supply</i> / Alimentation / <i>Alimentación</i>	24Vdc
Assorbimento / <i>Consumption</i> / Absorption / <i>Consumo</i>	40mA stand-by – 380mA max
Assorbimento serratura / <i>Door lock maximum load</i> / Gâche absorption / <i>Consumo cerradura</i>	12Vdc / 250mA max
Temperatura di funz. / <i>Working temp</i> / Temp. de fonct. / <i>Temp. de func.</i>	-10 ÷ 40 °C
Dimensioni / <i>Dimensions</i> / Dimensions / <i>Dimensiones</i>	176x90x27mm (including sun-shield)

Power supply and line driver: SEPS, SEA+SED

1SEK/ME	SEPS: 28Vdc / 1.5A max
1SEK/MEC	SEA: 24Vdc / 1.5A max (CSA power supply) SED: line driver

Problema <i>Problem</i> Problème <i>Problema</i>	Possibile soluzione <i>Possible solution</i> Solution possible <i>Posible solución</i>
Il monitor non si accende <i>No power on</i> Le moniteur ne s'allume pas El monitor no se pone en marcha	Verificare che tutti i dispositivi siano correttamente alimentati <i>Check if all the devices are rightly supplied from power</i> Vérifier que tous les dispositifs soient alimentés correctement <i>Averiguar que todos los aparatos sean alimentados correctamente</i>
I tasti del monitor non funzionano correttamente <i>Soft touch button don not work properly</i> Les tactiles del moniteur ne fonctionnent pas correctement <i>Las tactiles del monitor no funcionan correctamente</i>	Verificare posizionamento dei dip-switch e dei jumper, specialmente quelli relativi alla terminazione. <i>Check dip-switches and jumper setting on camera and on monitor, specially those related to termination.</i> Vérifier le réglage correct des dip-switches et des jumper, spécialement le relatifs à la terminaison. <i>Averiguar la programacion correcta de los dip-switches y de los jumper, especialmente aquellos relativos a la terminación.</i>
Il monitor si accende, ma non compare alcuna immagine durante la chiamata. <i>The monitor powers on, but no picture displayed during call</i> L'écran s'allume, mais aucune image ne apparisse pas au cour de l'appel <i>El monitor se enciende, pero no aparece ninguna imagen durante la llamada</i>	Verificare che i cavi tra posto esterno e monitor siano collegati correttamente ed in modo sicuro. Verificare la corretta configurazione dei dip-switches sulla telecamera, verificare che l'indirizzo del monitor sia su 00.00. <i>Check cables and connection between external station and monitor. Check camera dip-switches setting and monitor address is 00.00.</i> Vérifier que les câbles entre poste extérieure et moniteur soient branchés correctement et de manière sûre. Vérifier la configuration correcte des dip-switches sur la caméra, vérifiez que l'adresse de l'écran est de 00.00. <i>Averiguar que los cables entre puesto exterior y monitor sean conectados correctamente y de modo seguro. Confirmar la correcta configuración de los dip-switch de la cámara, compruebe que la dirección del monitor es de 00.00.</i>
L'immagine è troppo chiara o troppo scura <i>The picture displayed is too dark or too bright</i> L'image est trop clair ou trop sombre <i>La imagen está demasiado clara o oscura</i>	Regolare la luminosità dell'immagine dal menù OSD. <i>Adjust picture brightness on OSD menu.</i> Régler la luminosité de l'image du menù OSD. <i>Ajuste la luminosidad de la imagen en el menú OSD.</i>
Il volume di chiamata è troppo basso <i>The chime sound volume is too low</i> Le volume d'appel est trop bas <i>El volumen de llamada es demasiado bajo</i>	Regolare il volume della chiamata dal menu Suoneria. <i>Adjust sound volume on Sound menu.</i> Régler le volume de l'appel du menu Sound. <i>Ajuste del volumen de la llamada en el menu Sound.</i>
Il livello audio del microfono o dell'altoparlante sono troppo bassi <i>Microphone and loudspeaker's volume is too low</i> Le niveau sonore du microphone ou du haut-parleur sont trop bas <i>El nivel audio del micrófono o el altavoz son demasiado bajos</i>	Regolare il volume audio nel menu del monitor. <i>Adjust audio volume on the monitor menu.</i> Régler le volume sonore du menu du moniteur. <i>Ajustar el volumen del sonido del menú del monitor</i>

Smaltire il dispositivo secondo quanto prescritto dalle norme per la tutela dell'ambiente.
Dispose of the device according to environmental regulations.
Écouler le dispositif selon tout ce qu'a été prescrit par les règles de la tutelle du milieu.
Eliminar el aparato según las normas de la tutela del entorno.



ACI srl Farfisa Intercoms
Via E. Vanoni, 3 • 60027
Osimo (AN) • Italy
Tel: +39 071 7202038 (r.a.)
Fax: +39 071 7202037
e-mail: info@farfisa.com
www.farfisa.com

La ACI Srl Farfisa Intercoms si riserva il diritto di modificare in qualsiasi momento i prodotti qui illustrati.
ACI Srl Farfisa Intercoms reserves the right to modify the products illustrated at any time.
La ACI Srl Farfisa Intercoms se réserve le droit de modifier à tous moments les produits illustrés.
ACI Srl Farfisa intercoms se reserva el derecho de modificar en cualquier momento los productos ilustrados en este manual.

